

# Axialkolben-Verstellpumpe A10VO Baureihe 31

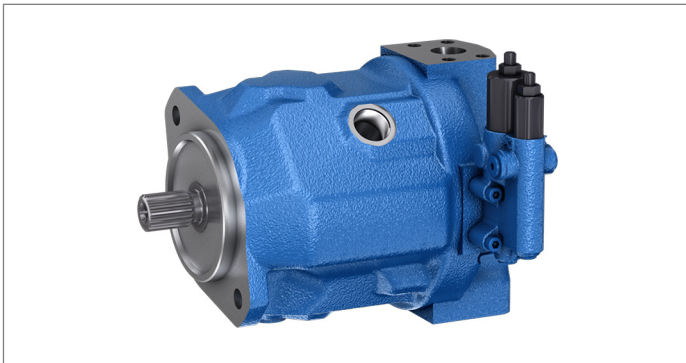

- ▶ Universell einsetzbare Mitteldruckpumpe
- ▶ Nenngrößen 18 bis 100  
Nenngröße 140 (siehe Datenblatt 92705)
- ▶ Nenndruck 280 bar (4100 psi)
- ▶ Höchstdruck 350 bar (5100 psi)
- ▶ Offener Kreislauf

## Merkmale

- ▶ Verstellpumpe mit Axialkolben-Triebwerk in Schrägscheibenbauart für hydrostatische Antriebe im offenen Kreislauf.
- ▶ Der Volumenstrom ist proportional der Antriebsdrehzahl und dem Verdrängungsvolumen.
- ▶ Durch die Verstellung der Schrägscheibe kann der Volumenstrom stufenlos verändert werden.
- ▶ 2 Leckageanschlüsse
- ▶ Gutes Ansaugverhalten
- ▶ Niedriges Geräuschniveau
- ▶ Hohe Lebensdauer
- ▶ Günstiges Leistungsgewicht
- ▶ Vielseitiges Reglerprogramm
- ▶ Kurze Regelzeit
- ▶ Der Durchtrieb ist zum Anbau von Zahnrad- und Axialkolbenpumpen bis gleicher Nenngröße geeignet, d.h. 100% Durchtrieb.

## Inhalt

Typenschlüssel	2
Druckflüssigkeiten	4
Betriebsdruckbereich	6
Technische Daten, Standardeinheit	8
Technische Daten, High Speed-Version	9
DG – Zweipunktverstellung, direktgesteuert	12
DR – Druckregler	13
DRG – Druckregler, ferngesteuert	14
DFR / DFR1 / DRSC – Druck-Förderstromregler	15
DFLR – Druck-Förderstrom-Leistungsregler	17
ED – Elektrohydraulische-Druckregelung	18
ER – Elektrohydraulische-Druckregelung	20
EC4 – Elektrohydraulisches Regelventil (positive Kennung)	22
Technische Daten Magnet	23
EB4 – Elektrohydraulisches Regelventil (negative Kennung)	24
Abmessungen Nenngröße 18 bis 100	26
Abmessungen Durchtrieb	50
Übersicht Anbaumöglichkeiten	53
Kombinationspumpen A10VO + A10VO	54
Stecker für Magnete	55
Schwenkwinkelsensor	56
Einbauhinweise	57
Projektierungshinweise	61
Sicherheitshinweise	62



01	02	03	04	05	06	07	08	09	10	11	12	13
	<b>A10V</b>	<b>O</b>			<b>/</b>	<b>31</b>	<b>-</b>	<b>V</b>				

<b>Anbauflansch</b>										<b>18</b>	<b>28</b>	<b>45</b>	<b>71</b>	<b>88</b>	<b>100</b>
10	Angelehnt an ISO 3019-1 (SAE)		2-Loch		•	•	•	•	• <sup>5)</sup>	•	<b>C</b>				
			2/4-Loch		-	-	-	-	-	•	<b>D</b>				

<b>Anschluss für Arbeitsleitung</b>										<b>18</b>	<b>28</b>	<b>45</b>	<b>71</b>	<b>88</b>	<b>100</b>
11	SAE-Flanschanschlüsse nach ISO 6162	Arbeitsanschlüsse <b>metrisch</b>	Befestigungsgewinde	nicht für Durchtrieb	-	•	•	-	-	•	<b>11</b>				
			<b>metrisch</b> ; hinten		-	-	-	•	•	-	<b>41</b>				
	SAE-Flanschanschlüsse nach ISO 6162	Arbeitsanschlüsse <b>UNC</b>	Befestigungsgewinde	für Durchtrieb	•	•	•	-	-	•	<b>12</b>				
			<b>metrisch</b> ; seitlich oben unten		-	-	-	•	•	-	<b>42</b>				
	SAE-Flanschanschlüsse nach ISO 6162	Arbeitsanschlüsse <b>UNC</b>	Befestigungsgewinde	nicht für Durchtrieb	-	•	•	-	-	•	<b>61</b>				
			<b>UNC</b> ; hinten		-	-	-	•	•	-	<b>91</b>				
SAE-Flanschanschlüsse nach ISO 6162	Arbeitsanschlüsse <b>UNC</b>	Befestigungsgewinde	für Durchtrieb	•	•	•	-	-	•	<b>62</b>					
		<b>UNC</b> ; seitlich oben unten		-	-	-	•	•	-	<b>92</b>					

**Durchtrieb** (Anbaumöglichkeiten siehe Seite 53)

12	Für Flansch ISO 3019-1	Nabe für Zahnwelle <sup>6)</sup>									
	Durchmesser	Anbau <sup>7)</sup>	Durchmesser								
	ohne Durchtrieb										<b>N00</b>
	82-2 (A)	$\{ \varnothing \infty$	5/8 in	9T 16/32DP	•	•	•	•	•	•	<b>K01</b>
			3/4 in	11T 16/32DP	•	•	•	•	•	•	<b>K52</b>
	101-2 (B)	$\{ \varnothing \infty$	7/8 in	13T 16/32DP	-	•	•	•	•	•	<b>K68</b>
			1 in	15T 16/32DP	-	-	•	•	•	•	<b>K04</b>
	127-2 (C)	$\varnothing \infty$	1 1/4 in	14T 12/24DP	-	-	-	•	•	•	<b>K07</b>
			1 1/2 in	17T 12/24DP	-	-	-	-	-	•	<b>K24</b>

<b>Stecker für Magnete<sup>8)</sup></b>										<b>18</b>	<b>28</b>	<b>45</b>	<b>71</b>	<b>88</b>	<b>100</b>	
13	Ohne Stecker (ohne Magnet, nur bei hydraulischen Verstellungen, ohne Zeichen)										•	•	•	•	•	•
	DEUTSCH-Stecker – angegossen, 2-polig, ohne Löschdiode										•	•	•	•	•	<b>P</b>

<b>Schwenkwinkelsensor</b>										<b>18</b>	<b>28</b>	<b>45</b>	<b>71</b>	<b>88</b>	<b>100</b>	
14	Ohne Schwenkwinkelsensor (ohne Zeichen)										•	•	•	•	•	•
	Mit elektrischem Schwenkwinkelsensor PAL (gemäß Datenblatt 95161)	ratiometrisch	Versorgung U = 5V DC			-	•	•	•	•	• <sup>9)</sup>	<b>H</b>				
		SENT/SENT				-	-	-	o	o	o	<b>P</b>				

• = Lieferbar    o = Auf Anfrage    - = Nicht lieferbar

**Hinweise**

- ▶ Beachten Sie die Projektierungshinweise auf Seite 61 und die Projektierungshinweise zu den einzelnen Regel- und Verstelleinrichtungen.
- ▶ Zusätzlich zum Typenschlüssel sind bei der Bestellung die relevanten technischen Daten anzugeben.

5) Weitere Variante mit Baureihe 32 Merkmalen auf Anfrage

6) Nabe für Zahnwelle nach ANSI B92.1a (Zahnwellenzuordnung nach ISO 3019-1)

7) Anordnung der Befestigungsbohrungen bei Blick auf Durchtrieb, mit Verstellung oben.

8) Stecker für andere elektrischen Bauteile können abweichen.

9) Nur mit Anbauflansch „D“ lieferbar (nicht verfügbar für Ausführungen mit Anbauflansch „C“)

## Druckflüssigkeiten

Die Verstellpumpe A10V(S)O ist für den Betrieb mit Mineralöl HLP nach DIN 51524 konzipiert.

Anwendungshinweise und Anwendungsforderungen zu den Druckflüssigkeiten entnehmen sie vor der Projektierung den folgenden Datenblättern:

- ▶ 90220: Hydraulikflüssigkeiten auf Basis von Mineralölen und artverwandten Kohlenwasserstoffen
- ▶ 90221: Umweltverträgliche Hydraulikflüssigkeiten
- ▶ 90222: HFD Hydraulikflüssigkeiten (zulässige technische Daten siehe Datenblatt 90225)

### Auswahl der Druckflüssigkeit

Bosch Rexroth bewertet Hydraulikflüssigkeiten über das Fluid Rating gemäß Datenblatt 90235.

Im Fluid Rating positiv bewertete Hydraulikflüssigkeiten finden Sie im folgenden Datenblatt:

- ▶ 90245: Bosch Rexroth Fluid Rating List für Rexroth-Hydraulikkomponenten (Pumpen und Motoren)

Die Auswahl der Druckflüssigkeit soll so erfolgen, dass im Betriebstemperaturbereich die Betriebsviskosität im optimalen Bereich liegt ( $\nu_{opt}$  siehe Auswahldiagramm).

### Hinweis

Die Axialkolbeneinheit ist für den Betrieb mit wasserfreien HF-Druckflüssigkeiten / wasserhaltigen HF-Druckflüssigkeiten / HFx-Druckflüssigkeiten nicht geeignet.

## Viskosität und Temperatur der Druckflüssigkeiten

	Viskosität	Wellendichtring	Temperatur <sup>2)</sup>	Bemerkung
Kaltstart	$\nu_{max} \leq 1600 \text{ mm}^2/\text{s}$ (cSt)	FKM	$\vartheta_{St} \geq -25 \text{ °C}$ (-13 °F)	$t \leq 1 \text{ min}$ , ohne Last ( $p \leq 30 \text{ bar}$ (435 psi), $n \leq 1000 \text{ min}^{-1}$ (rpm)). Zulässige Temperaturdifferenz zwischen Axialkolbeneinheit und Druckflüssigkeit im System maximal 25 K (45 °F)
Warmlaufphase	$\nu = 1600 \dots 400 \text{ mm}^2/\text{s}$ (cSt)			$t \leq 15 \text{ min}$ , $p \leq 0.7 \times p_{nom}$ und $n \leq 0.5 \times n_{nom}$
Zulässiger Betriebsbereich	$\nu = 400 \dots 10 \text{ mm}^2/\text{s}$ (cSt) <sup>1)</sup> $\nu_{opt} = 36 \dots 16 \text{ mm}^2/\text{s}$ (cSt)	FKM	$\vartheta \leq +110 \text{ °C}$ (230 °F)	gemessen am Anschluss <b>L, L<sub>1</sub></b> optimaler Betriebsviskositäts- und Wirkungsgradbereich
Kurzzeitbetrieb	$\nu_{min} = 10 \dots 7 \text{ mm}^2/\text{s}$ (cSt)	FKM	$\vartheta \leq +110 \text{ °C}$ (230 °F)	$t \leq 1 \text{ min}$ , $p \leq 0.3 \times p_{nom}$ , gemessen am Anschluss <b>L, L<sub>1</sub></b>

### ▼ Auswahldiagramm

Maximal zulässige Viskosität bei Kaltstart

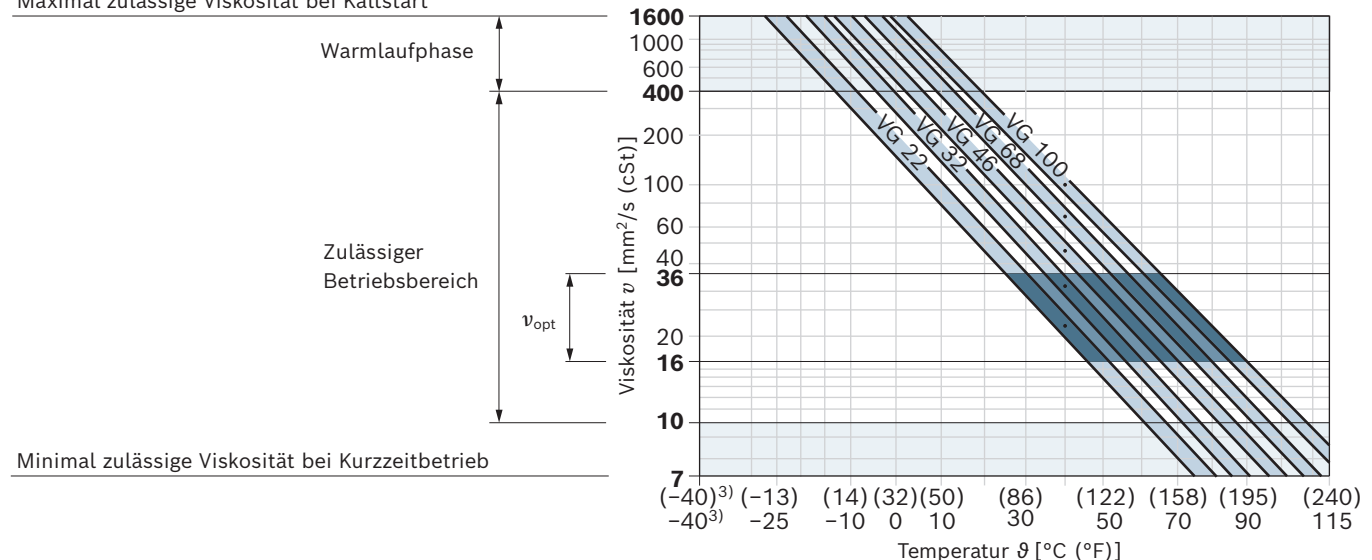

1) Entspricht z. B. bei VG 46 einem Temperaturbereich von  $+4 \text{ C}^{\circ}$  bis  $+85 \text{ C}^{\circ}$  ( $39 \text{ F}^{\circ}$  bis  $185 \text{ F}^{\circ}$ ) (siehe Auswahldiagramm)

2) Ist die Temperatur bei extremen Betriebsparametern nicht einzuhalten, bitte Rücksprache.

3) Bei Anwendung im Tieftemperaturbereich bitte Rücksprache.

### **Filterung der Druckflüssigkeit**

Mit feinerer Filterung verbessert sich die Reinheitsklasse der Druckflüssigkeit, wodurch die Lebensdauer der Axialkolbeneinheit zunimmt.

Mindestens einzuhalten ist die Reinheitsklasse von 20/18/15 nach ISO 4406.

Bei Viskositäten der Druckflüssigkeit kleiner  $10 \text{ mm}^2/\text{s}$  (cSt) (z.B. durch hohe Temperaturen im Kurzzeitbetrieb) am Leckageanschluss ist mindestens die Reinheitsklasse 19/17/14 nach ISO 4406 erforderlich.

Beispiele für Temperaturen von Druckflüssigkeiten bei einer Viskosität von  $10 \text{ mm}^2/\text{s}$  (cSt):

- ▶ 73 °C (163 °F) bei HLP 32
- ▶ 85 °C (185 °F) bei HLP 46

## Betriebsdruckbereich

Druck am Anschluss für Arbeitsleitung B		Definition
Nenndruck $p_{nom}$	280 bar (4100 psi)	Der Nenndruck entspricht dem maximalen Auslegungsdruck.
Höchstdruck $p_{max}$	350 bar (5100 psi)	Der Höchstdruck entspricht dem maximalen Betriebsdruck innerhalb der Einzelwirkdauer. Die Summe der Einzelwirkdauern darf die Gesamtwirkdauer nicht überschreiten.
Einzelwirkdauer	2 ms	
Gesamtwirkdauer	300 h	
Mindestdruck $p_{B abs}$ (Hochdruckseite)	10 bar (145 psi) <sup>1)</sup>	Mindestdruck auf der Hochdruckseite (B) der erforderlich ist, um eine Beschädigung der Axialkolbeneinheit zu verhindern.
Druckänderungsgeschwindigkeit $R_{A max}$	16000 bar/s (232060 psi/s)	Maximal zulässige Druckaufbau- und Druckabbaugeschwindigkeit bei einer Druckänderung über den gesamten Druckbereich.
Druck am Sauganschluss S (Eingang)		
Mindestdruck $p_{S min}$ Standard	0.8 bar (12 psi) absolut	Mindestdruck am Sauganschluss S (Eingang) der erforderlich ist, um eine Beschädigung der Axialkolbeneinheit zu verhindern. Der Mindestdruck ist abhängig von Drehzahl und Verdrängungsvolumen der Axialkolbeneinheit.
Maximaler Druck $p_{S max}$	10 bar (145 psi) absolut <sup>2)</sup>	
Gehäusedruck am Anschluss L, L <sub>1</sub>		
Maximaler Druck $p_{L max}$	2 bar (30 psi) absolut <sup>2)</sup>	Maximal 0.5 bar (7.5 psi) höher als Eingangsdruck am Anschluss S, jedoch nicht höher als $p_{L max}$ . Der Gehäusedruck muss immer höher sein als der Umgebungsdruck. Eine Leckageleitung zum Tank ist erforderlich.
Steuerdruckanschluss X mit externem Hochdruck		
Höchstdruck $p_{max}$	350 bar (5100 psi)	Bei der Auslegung aller mit externem Hochdruck beaufschlagten Steuerleitungen dürfen die Werte für die Druckänderungsgeschwindigkeit, maximaler Einzelwirkdauer und Gesamtwirkdauer die auch für den Anschluss B gelten, nicht überschritten werden.

### ▼ Druckänderungsgeschwindigkeit $R_{A max}$

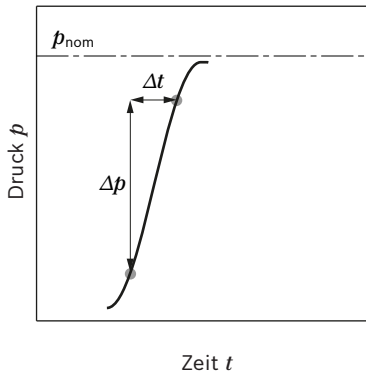

### ▼ Druckdefinition

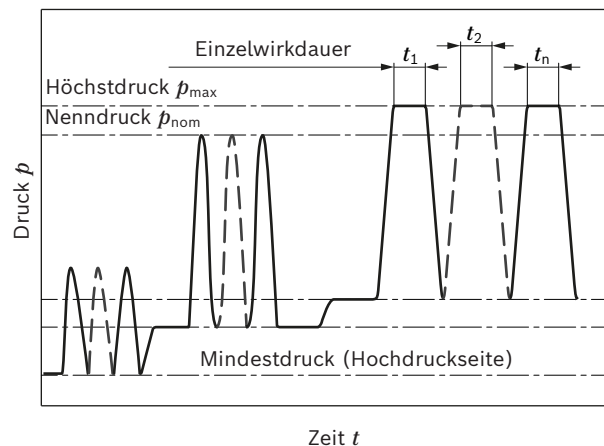

$$\text{Gesamtwirkdauer} = t_1 + t_2 + \dots + t_n$$

#### Hinweis

- ▶ Betriebsdruckbereich gültig beim Einsatz von Hydraulikflüssigkeiten auf Basis von Mineralölen. Werte für andere Druckflüssigkeiten bitte Rücksprache.
- ▶ Die Standzeit des Wellendichtrings wird neben der Druckflüssigkeit und der Temperatur von der Drehzahl der Axialkolbeneinheit und dem Gehäusedruck beeinflusst.

1) Niedrigerer Druck zeitabhängig, bitte Rücksprache

2) Andere Werte auf Anfrage

### Minimal zulässiger Eingangsdruck am Sauganschluss S bei Drehzahlerhöhung

Um eine Beschädigung der Pumpe (Kavitation) zu verhindern muss am Sauganschluss **S** ein Mindesteingangsdruck gewährleistet sein. Die Höhe des mindest Eingangsdruckes ist von der Drehzahl und dem Verdrängungsvolumen der Verstellpumpe abhängig.

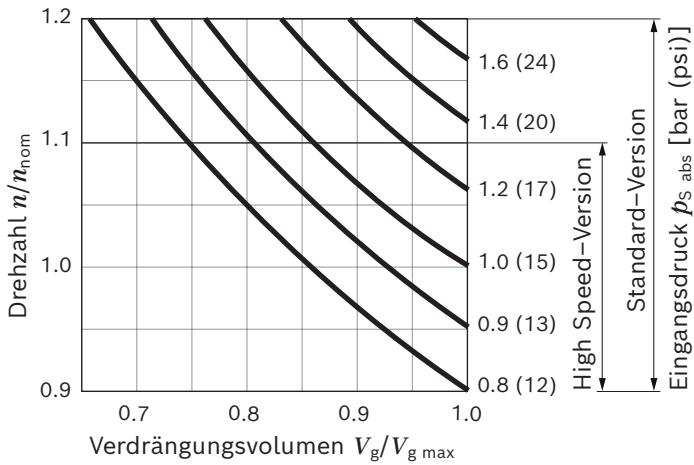

Bei Dauerbetrieb in Überdrehzahl über  $n_{nom}$  ist eine Lebensdauerreduzierung aufgrund von Kavitationserosion zu erwarten.

## Technische Daten, Standardeinheit

Size		NG	18	28	45	71	88	100	
Verdrängungsvolumen geometrisch, pro Umdrehung		$V_{g \max}$	cm <sup>3</sup>	18	28	45	71	88	100
			inch <sup>3</sup>	1.10	1.71	2.75	4.33	5.37	6.10
Drehzahl maximal <sup>1)</sup>	bei $V_{g \max}$	$n_{\text{nom}}$	min <sup>-1</sup> (rpm)	3300	3000	2600	2200	2100	2000
	bei $V_g < V_{g \max}$ <sup>2)</sup>	$n_{\text{max zul}}$	min <sup>-1</sup> (rpm)	3900	3600	3100	2600	2500	2400
Volumenstrom	bei $n_{\text{nom}}$ und $V_{g \max}$	$q_{v \max}$	l/min	59	84	117	156	185	200
			gpm	15.6	22	30.9	41.2	8.9	52.8
Leistung	bei $n_{\text{nom}}$ , $V_{g \max}$ und $\Delta p = 280$ bar (4100 psi)	$P_{\text{max}}$	kW	28	39	55	73	86	93
			HP	38	52	74	98	115	125
Drehmoment bei $V_{g \max}$ und	$\Delta p = 280$ bar (4100 psi)	$M_{\text{max}}$	Nm	80	125	200	316	392	445
			lb-ft	59	92	148	233	289	328
		$M$	Nm	30	45	72	113	140	159
			lb-ft	22	33	53	83	103	117
Verdrehsteifigkeit Triebwelle	S	$c$	Nm/rad	11087	22317	37500	71884	71884	121142
			lb-ft/rad	8177	16460	27659	53019	53019	89350
	R	$c$	Nm/rad	14850	26360	41025	76545	76545	–
			lb-ft/rad	10953	19442	30258	56457	56457	–
	U	$c$	Nm/rad	8090	16695	30077	52779	52779	91093
			lb-ft/rad	5967	12314	22184	38928	38928	67187
	W	$c$	Nm/rad	–	19898	34463	57460	57460	101847
			lb-ft/rad	–	14676	25419	42380	42380	75118
Massenträgheitsmoment Triebwerk		$J_{\text{TW}}$	kgm <sup>2</sup>	0.00093	0.0017	0.0033	0.0083	0.0083	0.0167
			lbs-ft <sup>2</sup>	0.022	0.040	0.078	0.197	0.197	0.396
Winkelbeschleunigung maximal <sup>3)</sup>		$\alpha$	rad/s <sup>2</sup>	6800	5500	4000	2900	2600	2400
Füllmenge		$V$	l	0.4	0.7	1.0	1.6	1.6	2.2
			gal	0.106	0.185	0.264	0.420	0.420	0.580
Gewicht <b>ohne</b> Durchtrieb (ca.)		$m$	kg	12.9	18	23.5	35.2	35.2	49.5
			lbs	28	40	52	78	78	109
Gewicht <b>mit</b> Durchtrieb (ca.)			kg	14	19.3	25.1	38	38	55.4
			lbs	31	43	55	84	84	122

### Hinweise

- ▶ Theoretische Werte, ohne Wirkungsgrade und Toleranzen; Werte gerundet
- ▶ Ein Überschreiten der Maximal- bzw. Unterschreiten der Minimalwerte kann zum Funktionsverlust, einer Lebensdauerreduzierung oder zur Zerstörung der Axialkolbeneinheit führen. Bosch Rexroth empfiehlt die Überprüfung der Belastung durch Versuch oder Berechnung/ Simulation und Vergleich mit zulässigen Werten.

Formel zur Ermittlung der Kenngrößen siehe Seite 9

1) Die Werte gelten:  
– bei absolutem Druck  $p_{\text{abs}} = 1$  bar (15 psi) am Sauganschluss **S**  
– für den optimalen Viskositätsbereich von  $\nu_{\text{opt}} = 36$  bis  $16$  mm<sup>2</sup>/s (cSt)  
– bei Druckflüssigkeit auf Basis von Mineralölen

2) Bei Drehzahlerhöhung bis  $n_{\text{max zul}}$  bitte Diagramm Seite 7 beachten.

3) Der Gültigkeitsbereich liegt zwischen der minimal erforderliche und der maximal zulässigen Drehzahl. Sie gilt für externe Anregungen (z. B. Dieselmotor 2- bis 8-fache Drehfrequenz, Gelenkwelle 2-fache Drehfrequenz). Der Grenzwert gilt nur für eine Einzelpumpe. Die Belastbarkeit der Anschlussteile muss berücksichtigt werden.

## Technische Daten, High Speed-Version

Nenngröße		NG	45	71	100	
Verdrängungsvolumen geometrisch, pro Umdrehung		$V_{g \max}$	cm <sup>3</sup> inch <sup>3</sup>	45 2.75	71 4.33	100 6.10
Drehzahl maximal <sup>1)</sup>	bei $V_{g \max}$	$n_{\text{nom}}$	min <sup>-1</sup> (rpm)	3000	2550	2300
	bei $V_g < V_{g \max}$ <sup>2)</sup>	$n_{\text{max zul}}$	min <sup>-1</sup> (rpm)	3300	2800	2500
Volumenstrom	bei $n_{\text{nom}}$ und $V_{g \max}$	$q_v \max$	l/min	135	178	230
			gmp	35.7	47	60.8
Leistung	bei $n_{\text{nom}}$ , $V_{g \max}$ und $\Delta p = 280 \text{ bar (4100 psi)}$	$P_{\max}$	kW	63	83	107
			HP	84	111	143
Drehmoment bei $V_{g \max}$ und	$\Delta p = 280 \text{ bar (4100 psi)}$	$M_{\max}$	Nm	200	316	445
			lb-ft	148	233	328
		$M$	Nm	72	113	159
			lb-ft	53	83	117
Verdrehsteifigkeit Triebwelle	S	$c$	Nm/rad	37500	71884	121142
			lb-ft/rad	27659	53019	89350
	R	$c$	Nm/rad	41025	76545	–
			lb-ft/rad	30258	56457	–
	U	$c$	Nm/rad	30077	52779	91093
			lb-ft/rad	22184	38928	67187
	W	$c$	Nm/rad	34463	57460	101847
			lb-ft/rad	25419	42380	75118
Massenträgheitsmoment Triebwerk		$J_{\text{TW}}$	kgm <sup>2</sup> lb-ft <sup>2</sup>	0.0033 0.078	0.0083 0.107	0.0167 0.396
Winkelbeschleunigung maximal <sup>3)</sup>		$\alpha$	rad/s <sup>2</sup>	4000	2900	2400
Füllmenge		$V$	l	1.0	1.6	2.2
			gal	0.264	0.420	0.580
Gewicht <b>ohne</b> Durchtrieb (ca.)			kg lbs	23.5 52	35.2 78	49.5 109
Gewicht <b>mit</b> Durchtrieb (ca.)		$m$	kg lbs	25.1 55	38 84	55.4 122

### Ermittlung der Kenngrößen

Volumenstrom	$q_v = \frac{V_g \times n \times \eta_v}{1000 \text{ (231)}}$	[l/min (gpm)]
Drehmoment	$M = \frac{V_g \times \Delta p}{20 \text{ (24)} \times \pi \times \eta_{\text{mh}}}$	[Nm (lb-ft)]
Leistung	$P = \frac{2 \pi \times M \times n}{60000 \text{ (33000)}} = \frac{q_v \times \Delta p}{600 \text{ (1714)} \times \eta_t}$	[kW (HP)]

### Legende

$V_g$  Verdrängungsvolumen pro Umdrehung [cm<sup>3</sup> (inch<sup>3</sup>)]  
 $\Delta p$  Differenzdruck [bar (psi)]  
 $n$  Drehzahl [min<sup>-1</sup>]  
 $\eta_v$  Volumetrischer Wirkungsgrad  
 $\eta_{\text{hm}}$  Hydraulisch-mechanischer Wirkungsgrad  
 $\eta_t$  Gesamtwirkungsgrad ( $\eta_t = \eta_v \times \eta_{\text{hm}}$ )

- Die Werte gelten:
  - bei absolutem Druck  $p_{\text{abs}} = 1 \text{ bar (15 psi)}$  am Sauganschluss **S**
  - für den optimalen Viskositätsbereich von  $\nu_{\text{opt}} = 36 \text{ bis } 16 \text{ mm}^2/\text{s (cSt)}$
  - bei Druckflüssigkeit auf Basis von Mineralölen
- Bei Drehzahlerhöhung bis  $n_{\text{max zul}}$  bitte Diagramm Seite 7 beachten.
- Der Gültigkeitsbereich liegt zwischen der minimal erforderliche und der maximal zulässigen Drehzahl. Sie gilt für externe Anregungen (z. B. Dieselmotor 2- bis 8-fache Drehfrequenz, Gelenkwelle 2-fache Drehfrequenz). Der Grenzwert gilt nur für eine Einzelpumpe. Die Belastbarkeit der Anschlussteile muss berücksichtigt werden.

**Hinweis** auf Seite 8 beachten

### Zulässige Radial- und Axialkraftbelastung der Triebwelle

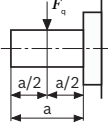
Nenngröße	NG		18	28	45	71	88	100	
Radialkraft maximal bei a/2		$F_{q \max}$	N	350	1200	1500	1900	1900	2300
			lbf	79	270	337	427	427	517
Axialkraft maximal		$\pm F_{ax \max}$	N	700	1000	1500	2400	2400	4000
			lbf	157	225	337	540	540	899

#### Hinweis

- ▶ Die angegebenen Werte sind Maximalwerte und gelten nicht für den Dauerbetrieb. Alle Belastungen der Antriebswelle reduzieren die Lagerlebensdauer!
- ▶ Bei Antrieben mit Radialkraftbelastung (Ritzel, Keilriemen) bitte Rücksprache

### Zulässige Eingangs- und Durchtriebsdrehmomente

Nenngröße			18	28	45	71	88	100
Drehmoment bei $V_{g \max}$ und $\Delta p = 280 \text{ bar (4100 psi)}^1$	$M_{max}$	Nm	80	125	200	316	392	445
		lb-ft	59	92	148	232	289	328
Eingangsdrehmoment an Triebwelle, maximal <sup>2)</sup>								
S	$M_{E \max}$	Nm	124	198	319	626	626	1104
		lb-ft	91	145	235	462	462	814
	$\emptyset$	inch	3/4	7/8	1	1 1/4	1 1/4	1 1/2
R	$M_{E \max}$	Nm	160	250	400	644	644	–
		lb-ft	118	184	295	475	475	–
	$\emptyset$	inch	3/4	7/8	1	1 1/4	1 1/4	–
U	$M_{E \max}$	Nm	59	105	188	300	300	595
		lb-ft	43	77	139	221	221	438
	$\emptyset$	inch	5/8	3/4	7/8	1	1	1 1/4
W	$M_{E \max}$	Nm	–	140	220	394	394	636
		lb-ft	–	103	162	291	291	469
	$\emptyset$	inch	–	3/4	7/8	1	1	1 1/4
Durchtriebsdrehmoment maximal								
S	$M_{D \max}$	Nm	108	160	319	492	492	778
		lb-ft	80	118	235	363	363	573
R	$M_{D \max}$	Nm	120	176	365	548	548	–
		lb-ft	89	130	269	404	404	–
U	$M_{D \max}$	Nm	59	105	188	300	300	595
		lb-ft	43	77	139	221	221	438
W	$M_{D \max}$	Nm	–	140	220	394	394	636
		lb-ft	–	103	162	291	291	469

1) Wirkungsgrad nicht berücksichtigt

2) Für querkraftfreie Antriebswellen

▼ Verteilung der Momente

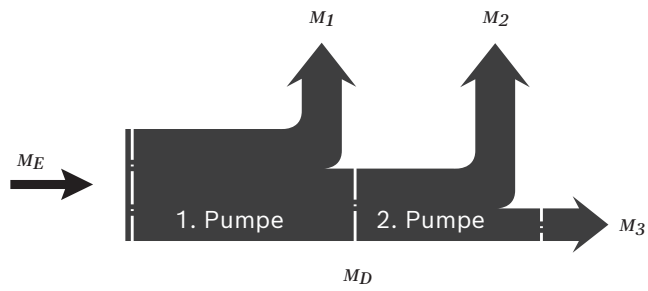

Drehmoment 1. Pumpe	$M_1$
Drehmoment 2. Pumpe	$M_2$
Drehmoment 3. Pumpe	$M_3$
Eingangsdrehmoment	$M_E = M_1 + M_2 + M_3$
	$M_E < M_{E\max}$
Duchtriebsdrehmoment	$M_D = M_2 + M_3$
	$M_D < M_{D\max}$

## DG – Zweipunktverstellung, direktgesteuert

Ein Einstellen der Verstellpumpe auf minimalen Schwenkwinkel erfolgt durch Zuschalten eines externen Schaltdrucks am Anschluss **X**.

Dadurch wird der Stellkolben direkt mit Stellflüssigkeit versorgt, wobei ein Mindeststelldruck  $p_{st} \geq 50$  bar (725 psi) erforderlich ist.

Die Verstellpumpe ist nur zwischen  $V_{g \max}$  oder  $V_{g \min}$  schaltbar.

Es ist zu beachten, dass der erforderliche Schaltdruck am Anschluss **X** direkt abhängig von der Höhe des Betriebsdrucks  $p_B$  im Anschluss **B** ist. (Siehe Kennlinie Schaltdruck).

Der maximal zulässige Schaltdruck beträgt 280 bar (4100 psi).

Schaltdruck  $p_{st}$  in **X** = 0 bar (0 psi)  $\triangleq V_{g \max}$

Schaltdruck  $p_{st}$  in **X**  $\geq 50$  bar (725 psi)  $\triangleq V_{g \min}$

### ▼ Schaltplan DG

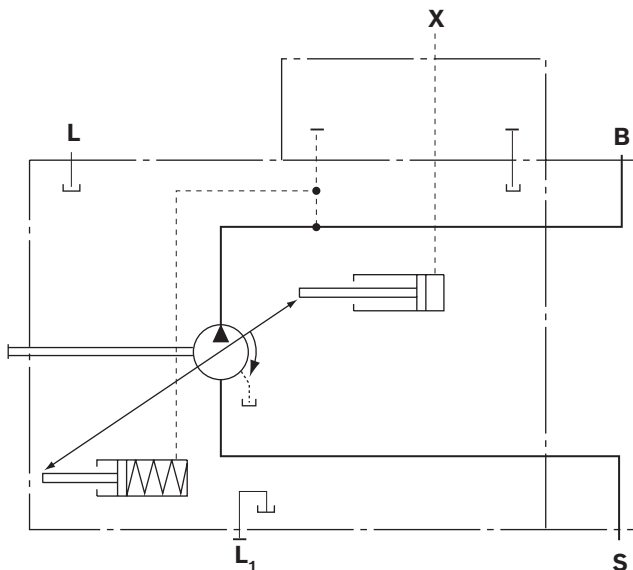

### ▼ Kennlinie Schaltdruck

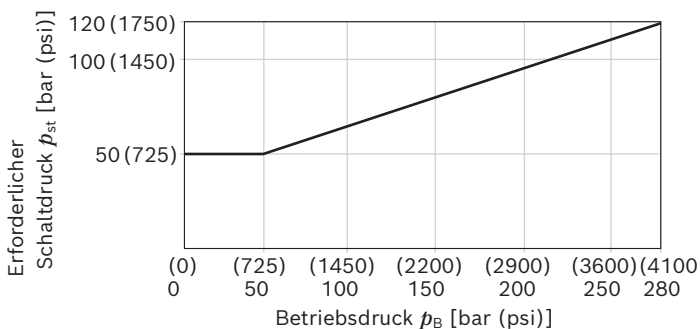

## DR – Druckregler

Der Druckregler begrenzt den maximalen Druck am Pumpenausgang innerhalb des Regelbereiches der Verstellpumpe. Die Verstellpumpe fördert nur so viel Druckflüssigkeit, wie von den Verbrauchern benötigt wird. Übersteigt der Betriebsdruck den am Druckventil eingestellten Druck Sollwert, regelt die Pumpe in Richtung kleineres Verdrängungsvolumen und die Regelabweichung wird abgebaut.

- ▶ Grundstellung im drucklosen Zustand:  $V_{g \max}$ .
- ▶ Einstellbereich<sup>1)</sup> für Druckregelung stufenlos 50 bis 280 bar (725 bis 4100 psi).  
Standard ist 280 bar (4100 psi).

### ▼ Kennlinie

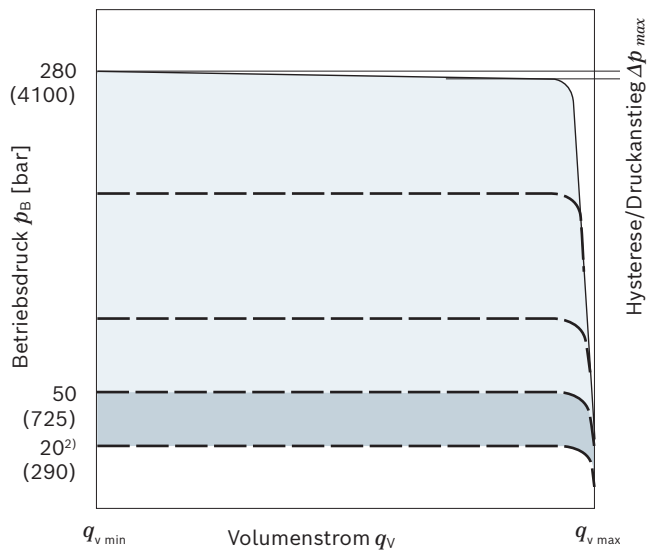

Kennlinie gültig bei  $n_1 = 1500 \text{ min}^{-1}$   
und  $\vartheta_{\text{fluid}} = 50 \text{ °C}$  (120 °F).

### ▼ Schaltplan DR

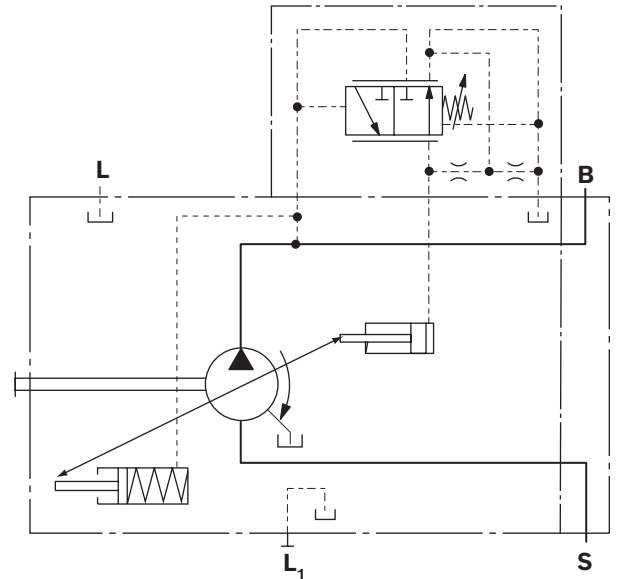

### Reglerdaten DR

NG		18	28	45	71	88	100
Druckanstieg	$\Delta p$ [bar (psi)]	4 (60)	4 (60)	6 (87)	8 (115)	9 (130)	10 (145)
Hysterese	$\Delta p$ [bar (psi)]	maximal 3 (45)					
Steuerflüssigkeitsverbrauch	[l/min (gpm)]	maximal ca. 3 (0.8)					

1) Um Schäden an der Pumpe und dem System zu vermeiden, darf dieser zulässige Einstellbereich nicht überschritten werden.  
Die Einstellmöglichkeit am Ventil liegt höher.

2) Für Einstellwerte kleiner 50 bar (725 psi) steht der Sonderdruckregler SO275 zur Verfügung (Einstellbereich: 20 bis 100 bar (510 bis 1450 psi)).

## DRG – Druckregler, ferngesteuert

Beim ferngesteuerten Druckregler erfolgt eine Druckbegrenzung über ein separat angeordnetes Druckbegrenzungsventil. Damit kann ein beliebiger Druckregelwert unterhalb des am Druckregler eingestellten Drucks geregelt werden. Druckregler DR siehe Seite 13.

Zur Fernsteuerung wird am Anschluss **X** ein Druckbegrenzungsventil extern verrohrt, das jedoch nicht zum Lieferumfang der DRG-Regelung gehört.

Bei einem Differenzdruck von 20 bar (290 psi)  $\Delta p$  (Standardeinstellung) beträgt die Steuerflüssigkeitsmenge am Anschluss **X** ca. 1.5 l/min (0.4 gpm). Falls eine andere Einstellung (Bereich 14 bis 22 bar (200 bis 320 psi)) gewünscht wird, bitte im Klartext angeben.

Als separates Druckbegrenzungsventil **(1)** empfehlen wir:

- ▶ Direkt gesteuert, hydraulisch oder elektrisch proportional und für die oben genannte Steuerflüssigkeitsmenge geeignet.

Die maximale Leitungslänge soll 2 m (6.6 ft) nicht überschreiten.

- ▶ Grundstellung im drucklosen Zustand:  $V_{g \max}$ .

- ▶ Einstellbereich<sup>1)</sup> für Druckregelung 50 bis 280 bar (725 bis 4100 psi) **(3)**.

Standard ist 280 bar (4100 psi).

- ▶ Einstellbereich für den Differenzdruck 14 bis 22 bar (200 bis 320 psi) **(2)**

Standard ist 20 bar (290 psi).

Bei Entlastung von Anschluss **X** zum Tank stellt sich ein Nullhubdruck („stand by“) ein, dieser liegt ca. 1 bis 2 bar (15 bis 30 psi) über dem definierten Differenzdruck  $\Delta p$ , wobei weitere Systemeinflüsse nicht berücksichtigt sind.

### ▼ Kennlinie DRG

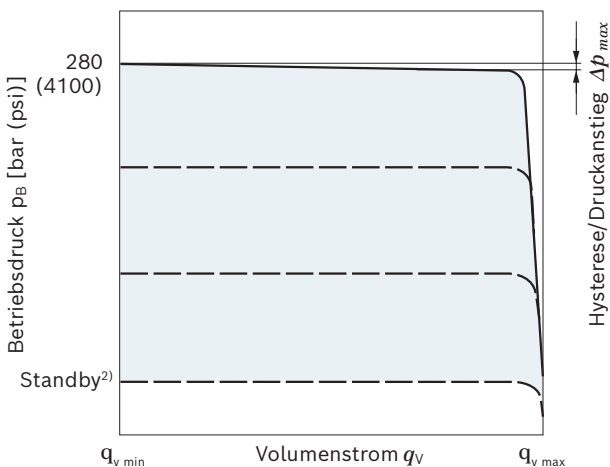

Kennlinie gültig bei  $n_1 = 1500 \text{ min}^{-1}$

und  $\vartheta_{\text{fluid}} = 50 \text{ °C}$  (120 °F).

### ▼ Schaltplan DRG

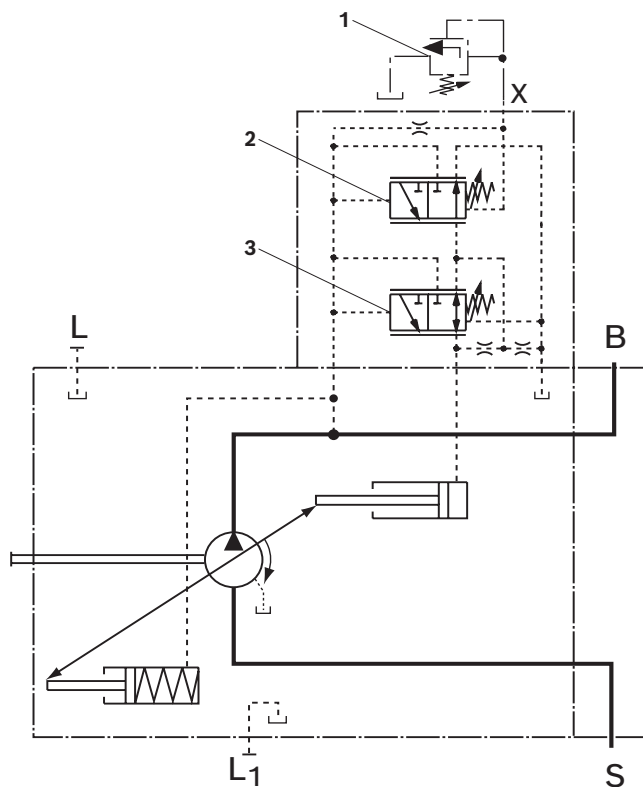

- 1 Separates Druckbegrenzungsventil und die Leitung sind nicht im Lieferumfang enthalten.

- 2 Druckabschneidung ferngesteuert (G).

- 3 Druckregler (DR)

### Reglerdaten DRG

NG		18	28	45	71	88	100
Druckanstieg	$\Delta p$ [bar (psi)]	4 (60)	4 (60)	6 (87)	8 (115)	9 (130)	10 (145)
Hysterese	$\Delta p$ [bar (psi)]	maximal 4 (60)					
Steuerflüssigkeitsverbrauch	[l/min (gpm)]	maximal ca. 4.5 (1.2)					
DR und DRG							

1) Um Schäden an der Pumpe und dem System zu vermeiden, darf dieser zulässige Einstellbereich nicht überschritten werden. Die Einstellmöglichkeit am Ventil liegt höher.

2) Nullhubdruck aus Druckeinstellung  $\Delta p$  am Regler **(2)**

## DFR / DFR1 / DRSC – Druck-Förderstromregler

Zusätzlich zur Funktion des Druckreglers (siehe Seite 13) wird über eine einstellbare Blende (z. B. Wegeventil) ein Differenzdruck vor und nach der Blende abgenommen, der den Förderstrom der Pumpe regelt. Die Pumpe fördert die vom Verbraucher tatsächlich benötigte Druckflüssigkeitsmenge. Bei allen Reglerkombinationen hat die  $V_g$ -Reduzierung Priorität.

- ▶ Grundstellung im drucklosen Zustand:  $V_{g \max}$ .
- ▶ Einstellbereich<sup>1)</sup> bis 280 bar (4100 psi)  
 Standard ist 280 bar (4100 psi)
- ▶ Daten Druckregler DR siehe Seite 13

### ▼ Kennlinie

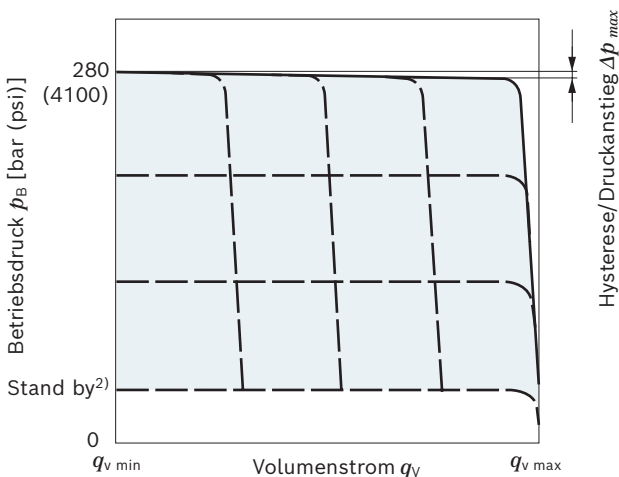

### ▼ Kennlinie bei variabler Drehzahl

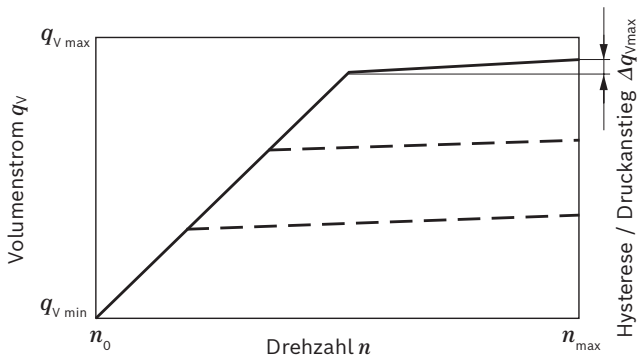

Kennlinien gültig bei  $n_1 = 1500 \text{ min}^{-1}$   
 und  $\vartheta_{\text{fluid}} = 50 \text{ °C}$  (120 °F).

### ▼ Schaltplan DFR

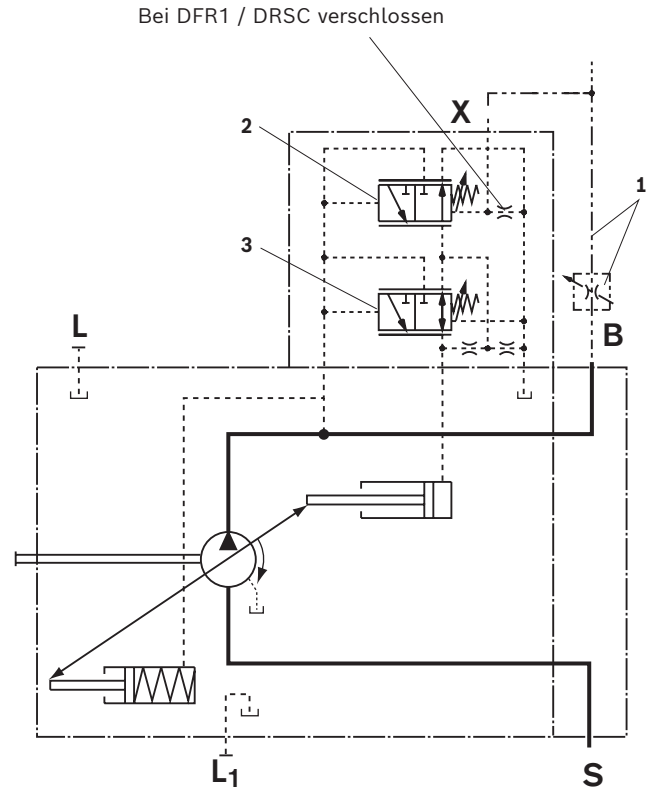

- 1 Die Messblende (Steuerblock) und die Leitung sind nicht im Lieferumfang enthalten.
- 2 Förderstromregler (**FR**).
- 3 Druckregler (**DR**)

### Hinweis

- ▶ Die Ausführung DFR1 und DRSC haben keine Entlastung von **X** zum Tank. Daher hat die LS-Entlastung im System zu erfolgen. Des Weiteren muss aufgrund der Spülfunktion des Förderstromreglers im DFR1 Steuerventil eine ausreichende Entlastung der **X**-Leitung sichergestellt werden. Kann diese Entlastung der **X**-Leitung nicht gewährleistet werden muss das Steuerventil DFR verwendet werden.

Weitere Informationen siehe Seite 16

1) Um Schäden an der Pumpe und dem System zu vermeiden, darf dieser zulässige Einstellbereich nicht überschritten werden. Die Einstellmöglichkeit am Ventil liegt höher.  
 2) Nullhubdruck aus Druckeinstellung  $\Delta p$  am Regler (2)

**Differenzdruck  $\Delta p$ :**

- ▶ Standardeinstellung: 14 bar (200 psi)  
Falls eine andere Einstellung gewünscht wird, bitte im Klartext angeben.
- ▶ Einstellbereich: 14 bar bis 22 bar (200 bis 320 psi)

Bei Entlastung von Anschluss **X** zum Tank stellt sich ein Nullhubdruck („stand by“) ein, dieser liegt ca. 1 bis 2 bar (15 bis 30 psi) über dem definierten Differenzdruck  $\Delta p$ , wobei weitere Systemeinflüsse nicht berücksichtigt sind.

**Reglerdaten**

Daten Druckregler DR siehe Seite 13.

Maximale Volumenstromabweichung gemessen bei Antriebsdrehzahl  $n = 1500 \text{ min}^{-1}$ .

NG		18	28	45	71	88	100
Druckanstieg	$\Delta p$						
	[bar (psi)]	4 (60)	4 (60)	6 (87)	8 (115)	9 (130)	10 (145)
Volumenstrom- abweichung	$\Delta q_{V \max}$						
	[l/min (gpm)]	0.9 (0.20)	1.0 (0.30)	1.8 (0.50)	2.8 (0.70)	3.4 (0.90)	4.0 (1.10)
Hysterese	$\Delta p$				maximal		
	[bar (psi)]				4 (60)		
Steuerflüssigkeitsver- brauch	[l/min (gpm)]				maximal ca. 3 bis 4.5 (0.8 bis 1.2) bei DFR maximal ca. 3 (0.8) bei DRSC		

## DFLR – Druck-Förderstrom-Leistungsregler

Ausstattung des Druckreglers wie DR(G), siehe Seite 13 und 14.

Ausstattung des Förderstromreglers wie DFR, DFR1, siehe Seite 15.

Zum Erreichen eines konstanten Antriebsdrehmomentes wird in Abhängigkeit vom Betriebsdruck der Verstellwinkel und somit der Förderstrom der Axialkolbenpumpe so verändert, dass das Produkt aus Förderstrom und Druck konstant bleibt.

Unterhalb der Leistungskennlinie ist Förderstromregelung möglich.

### ▼ Kennlinie und Drehmomentencharakteristik

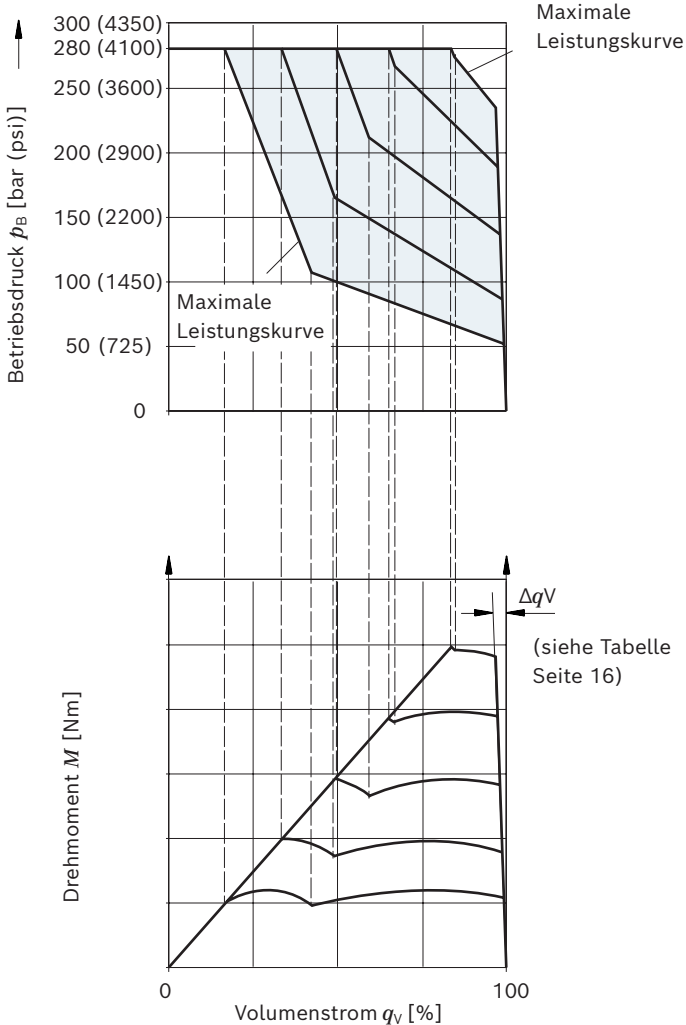

Bei Regelbeginn < 50 bar (725 psi) bitte Rücksprache.

Die Leistungscharakteristik wird werkseitig eingestellt, bitte im Klartext angeben, z.B. 20 kW (27 HP) bei 1500 min<sup>-1</sup> (rpm).

### ▼ Schaltplan DFLR

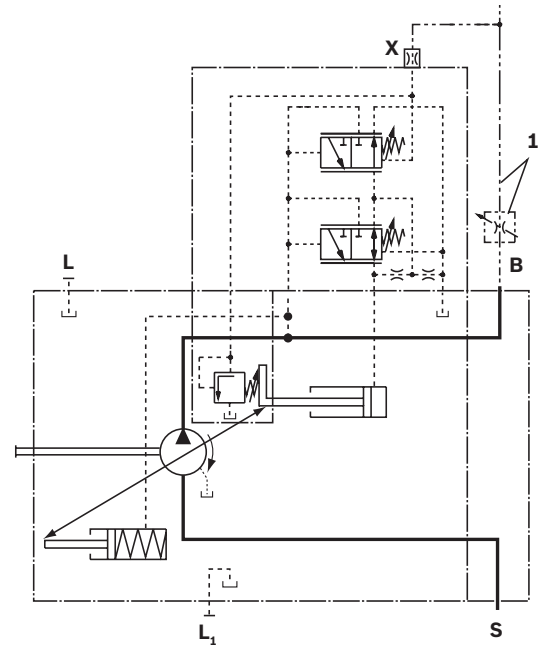

1 Die Messblende (Steuerblock) und die Leitung sind nicht im Lieferumfang enthalten.

### Reglerdaten

- ▶ Daten des Druckreglers DR siehe Seite 13.
- ▶ Daten des Förderstromreglers FR siehe Seite 16.
- ▶ Steuerflüssigkeitsverbrauch maximal ca. 5.5 l/min (1.5 gpm)

## ED – Elektrohydraulische-Druckregelung

Durch einen vorgegebenen variablen Magnetstrom wird das ED Ventil auf einen bestimmten Druck eingestellt. Bei Veränderung am Verbraucher (Lastdruck) ergibt sich eine Vergrößerung oder Verkleinerung des Pumpenschwenkwinkels (Volumenstrom) bis der elektrisch vorgegebene Einstelldruck wieder erreicht ist.

Die Pumpe fördert damit nur so viel Hydraulikflüssigkeit, wie von den Verbrauchern abgenommen wird. Der Druck kann durch die Vorgabe des variablen Magnetstromes stufenlos eingestellt werden.

Wird der Magnetstrom zu Null, so wird der Druck durch die einstellbare, hydraulische Druckabschneidung auf  $p_{max}$  begrenzt (sichere Restfunktion bei Stromausfall, z.B. für Lüftersteuerungen). Die Schwenkzeitendynamik der ED-Regelung wurde auf die Lüfteranwendung optimiert. Bei Bestellung Anwendung im Klartext angeben.

### ▼ Strom-Druck-Kennlinie ED (negative Kennlinie)

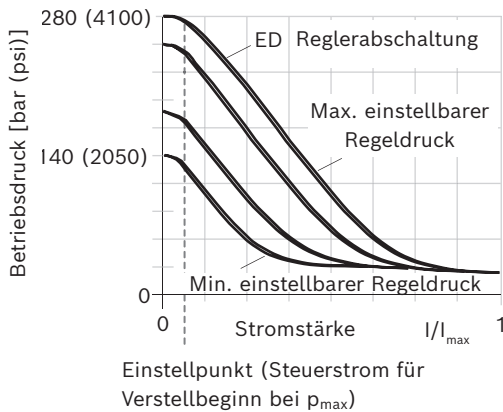

Hysterese statisch < 25 bar (365 psi).

### ▼ Volumenstrom-Druck-Kennlinie

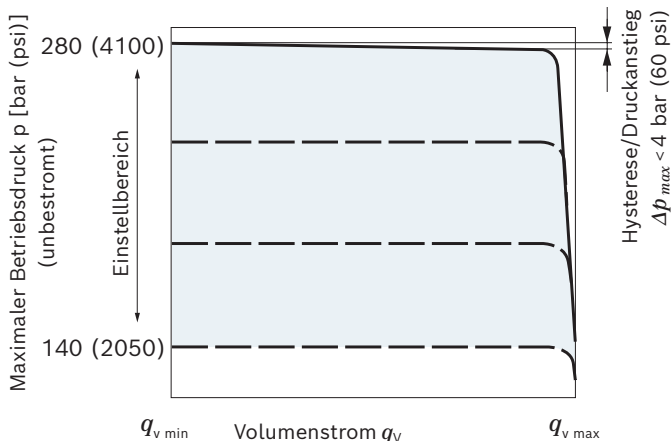

Kennlinien gültig bei  $n_1 = 1500 \text{ min}^{-1}$   
und  $\vartheta_{fluid} = 50 \text{ °C}$  (120 °F).

- ▶ Steuerflüssigkeitsverbrauch: 3 bis 4.5 l/min (0.8 bis 1.2 gpm).
- ▶ Standby Standardeinstellung siehe nachfolgendes Diagramm, andere Werte auf Anfrage.

### ▼ Einfluss der Druckeinstellung auf den Standby (maximal bestromt)

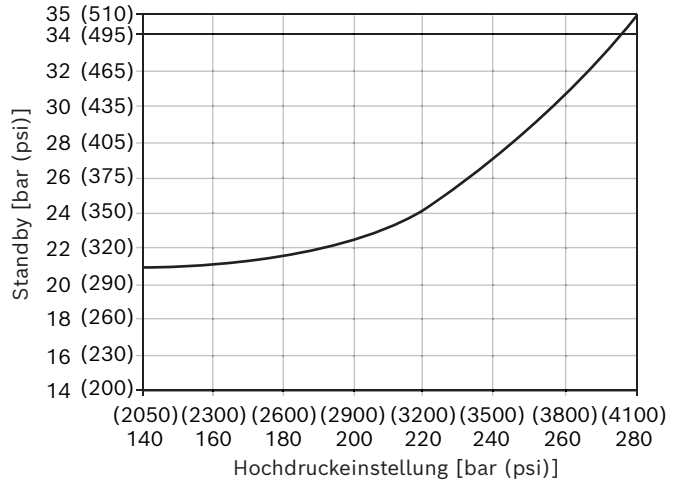

### ▼ Schaltplan ED71/ED72

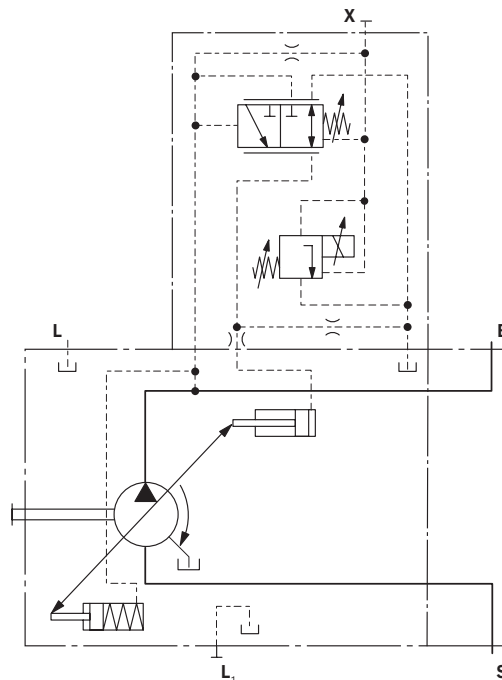

Technische Daten, Magnete	ED71	ED72
Spannung	12 V ( $\pm 20\%$ )	24 V ( $\pm 20\%$ )
Steuerstrom		
Verstellbeginn bei $p_{\max}$	100 mA	50 mA
Verstellbeginn bei $p_{\min}$	1200 mA	600 mA
Grenzstrom	1.54 A	0.77 A
Nennwiderstand (bei 20 °C (68 °F))	5.5 $\Omega$	22.7 $\Omega$
Ditherfrequenz	100 Hz	100 Hz
Empfohlene Amplitude	120 mA	60 mA
Einschaltdauer	100 %	100 %
Schutzart siehe Steckerausführung Seite 55		
Betriebstemperaturbereich am Ventil -20 °C bis +115 °C (-4 °F bis +239 °F)		

Zur Ansteuerung der elektrohydraulischen Druckregelung stehen folgende elektronische Steuergeräte zur Verfügung:

BODAS Steuergeräte	Datenblatt
RC5-6 Baureihe 40	95207
RC18-12 Baureihe 40	95208
RC27-18 Baureihe 40	95208

#### Hinweis

Bei **ED71** Betriebszustand Stromlos (Sprung von 100 auf 0 mA) ergibt eine Druckerhöhung des maximalen Drucks von 4 bis 5 bar (60 bis 75 psi).

Bei **ED72** Betriebszustand Stromlos (Sprung von 50 auf 0 mA) ergibt eine Druckerhöhung des maximalen Drucks von 4 bis 5 bar (60 bis 75 psi).

## ER – Elektrohydraulische-Druckregelung

Durch einen vorgegebenen variablen Magnetstrom wird das ER Ventil auf einen bestimmten Druck eingestellt. Bei Veränderung am Verbraucher (Lastdruck) ergibt sich eine Vergrößerung oder Verkleinerung des Pumpenschwenkwinkels (Volumenstrom) bis der elektrisch vorgegebene Einstelldruck wieder erreicht ist. Die Pumpe fördert damit nur so viel Druckflüssigkeit, wie von den Verbrauchern abgenommen wird. Der Druck kann durch die Vorgabe des variablen Magnetstromes stufenlos eingestellt werden. Wird der Magnetstrom zu Null, so wird der Druck durch die einstellbare, hydraulische Druckabschneidung auf  $p_{\min}$  (Stand-by) begrenzt. Projektierungshinweis beachten.

### ▼ Strom-Druck-Kennlinie (positive Kennlinie)

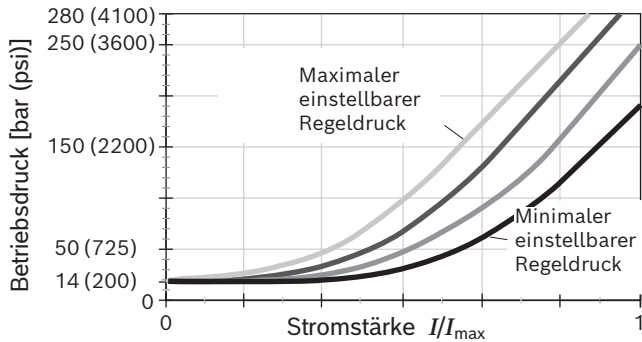

Hysterese statisch < 25 bar (365 psi).

### ▼ Volumenstrom-Druck-Kennlinie

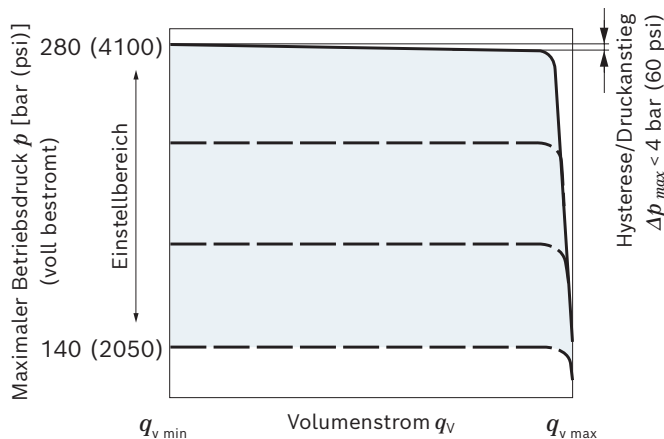

Kennlinien gültig bei  $n_1 = 1500 \text{ min}^{-1}$  (rpm)  
und  $\vartheta_{\text{fluid}} = 50 \text{ °C}$  (120 °F).

- ▶ Steuerflüssigkeitsverbrauch: 3 bis 4.5 l/min (0.8 bis 1.2 gpm).
- ▶ Standby Standardeinstellung 14 bar (200 psi), andere Werte auf Anfrage.
- ▶ Einfluss der Druckeinstellung auf den Standby  $\pm 2$  bar ( $\pm 30$  psi).

### ▼ Schaltplan ER71/ER72

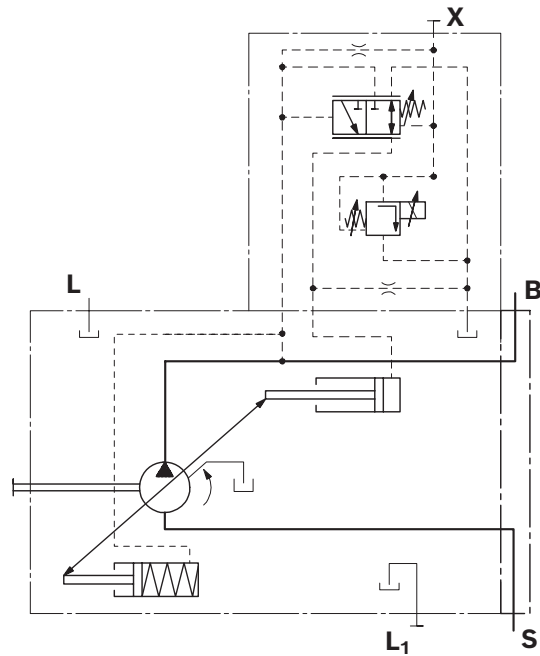

Technische Daten, Magnete	ER71	ER72
Spannung	12 V ( $\pm 20\%$ )	24 V ( $\pm 20\%$ )
Steuerstrom		
Verstellbeginn bei $p_{\min}$	100 mA	50 mA
Verstellende bei $p_{\max}$	1200 mA	600 mA
Grenzstrom	1.54 A	0.77 A
Nennwiderstand (bei 20 °C (68 °F))	5.5 $\Omega$	22.7 $\Omega$
Ditherfrequenz	100 Hz	100 Hz
Empfohlene Amplitude	120 mA	60 mA
Einschaltdauer	100 %	100 %
Schutzart siehe Steckerausführung Seite 55		
Ansteuerelektronik siehe Seite 21		
Betriebstemperaturbereich am Ventil -20 °C bis +115 °C (-4 °F bis +239 °F)		

Zur Ansteuerung der elektrohydraulischen Druckregelung stehen folgende elektronische Steuergeräte zur Verfügung:

<b>BODAS Steuergeräte</b>	<b>Datenblatt</b>
RC5-6 Baureihe 40	95207
RC18-12 Baureihe 40	95208
RC27-18 Baureihe 40	95208

#### **Projektierungshinweis**

Bei Überstromung ( $I > 1200$  mA bei 12 V oder  $I > 600$  mA bei 24 V) des ER-Magneten können Druckerhöhungen auftreten, die zu Schäden an der Pumpe bzw. Anlage führen, daher:

- ▶ Magnete  $I_{\max}$  strombegrenzt einsetzen.

## EC4 – Elektrohydraulisches Regelventil (positive Kennung)

Das Proportional-Wegeventil EC4 dient zur Ansteuerung einer Axialkolben-Verstellpumpe mit eOC Regelfunktionen im elektronisch geschlossenen Regelkreis.

Der Ventilkolben ist zwischen einem Proportionalmagnet und einer Feder eingespannt und gibt in Abhängigkeit des Hubs einen Öffnungsquerschnitt frei.

Dies ergibt eine Proportionalität des Magnetstroms zum Öffnungsquerschnitt und somit der Schwenkgeschwindigkeit der Pumpe.

Die Neutralposition, die keine Schwenkbewegung zur Folge hat, ist einem entsprechenden Neutralstrom zugeordnet.

Liegt der Magnetstrom oberhalb des Neutralstroms ( $I_{neutral}$ ) schwenkt die Pumpe in Richtung  $V_{g\ max}/100\ %$ , liegt er unterhalb schwenkt die Pumpe in Richtung  $V_{g\ min}/0\ %$ .

Für die Regelung der Pumpe mit BODAS eOC wird ein Schwenkwinkelsensor benötigt, dieser ist in Typschlüsselposition 14 zu spezifizieren.

Weitere Hinweise zum Schwenkwinkelsensor PAL 2/10 finden Sie auf Seite 56 und im Datenblatt 95161.

Weitere Informationen zum Projektieren des BODAS eOC Regelsystems, inklusiv weiterer benötigter Systemkomponenten, sind im Datenblatt 95345 aufgeführt.

Die Ansteuersoftware BODAS eOC unterstützt alle vier Grundregelungsarten einer Axialkolben-Verstellpumpe im elektrisch geschlossenen Regelkreis:

- ▶ Druck- und Differenzdruckregelung ( $p$ )
- ▶ Schwenkwinkel- und Volumenstromregelung ( $\alpha$ )
- ▶ Drehmomentregelung ( $M$ )
- ▶ Leistungsregelung

### ▼ Regelungsvarianten mit EC4

Darstellung für positiven Quadranten 0 % bis +100 %

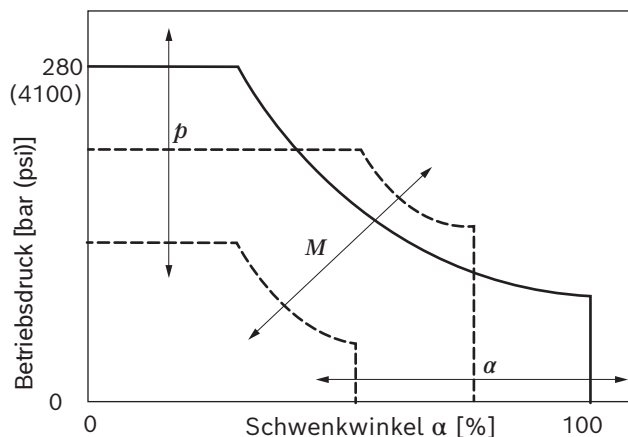

### ▼ Schaltplan EC4

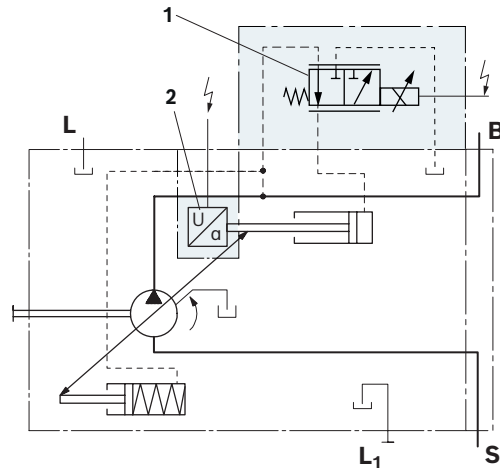

1 Proportionalwegeventil EC4

2 Schwenkwinkelsensor (siehe Datenblatt 95161)

Weitere technische Daten zum Magnet mit entsprechenden Hinweisen siehe Seite 23 und 55.

Zur Regelung stehen folgende elektronische Steuergeräte zur Verfügung:

BODAS Steuergeräte	Datenblatt
RC5-6 Baureihe 40	95207
RC18-12 Baureihe 40	95208
RC27-18 Baureihe 40	95208

### ▼ Wirkprinzip EC4

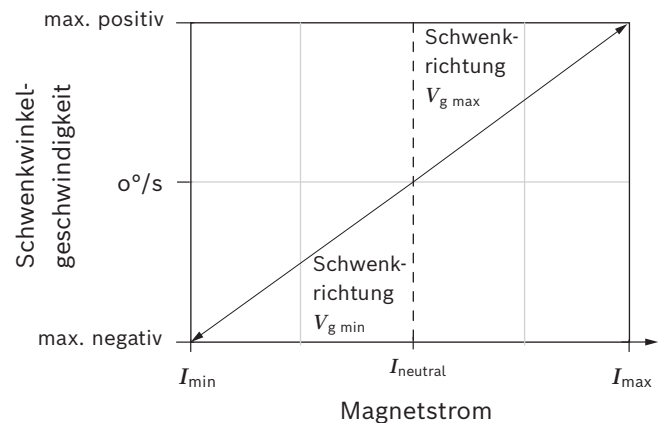

1) Darstellung für positiven Quadranten 0% bis +100%

### Technische Daten Magnet

<b>EC4</b>	
Zulässiger maximaler Magnetstrom. Die Bestromungsdauer mit $I_{\max}$ richtet sich nach dem Strommittelwert ( $I_{\text{mittel zul}}$ 1355 mA)	$I_{\max} < 1900 \text{ mA}$
Zulässiger gemittelter Magnetstrom über eine maximale Intervallbreite von 5 s	$I_{\text{mittel zul}} < 1355 \text{ mA}$
Nennwiderstand bei 20 °C (68 °F) Wicklungstemperatur	$4.26 \pm 0.26 \ \Omega$
Warmwiderstand 180 °C (356 °F) Wicklungstemperatur	$6.92 \pm 0.42 \ \Omega$
Grenztemperatur Wicklung	Isolierstoffklasse H (180 °C (356 °F))
Druckflüssigkeits- bzw. Betriebstemperatur	von -40 °C bis 110 °C (-40 °F bis 230 °F)
Schutzart siehe Seite 55	

#### Hinweis

- ▶ Die Grenzspannung der Spule liegt bei 36 VDC. Übergeordnet gilt, dass der Maximalstrom durch den Iststrom nicht überschritten werden darf.
- ▶ Für die Berechnung des Warmwiderstandes ist ein Temperaturkoeffizient von  $0.0039\text{k}^{-1}$  zu verwenden.

#### ▼ Kennlinie erlaubter Betriebsbereich

**Beispiel:** Bei 88 °C (190 °F) Druckflüssigkeitstemperatur ist eine Umgebungstemperatur von 110 °C (230°F) erlaubt.

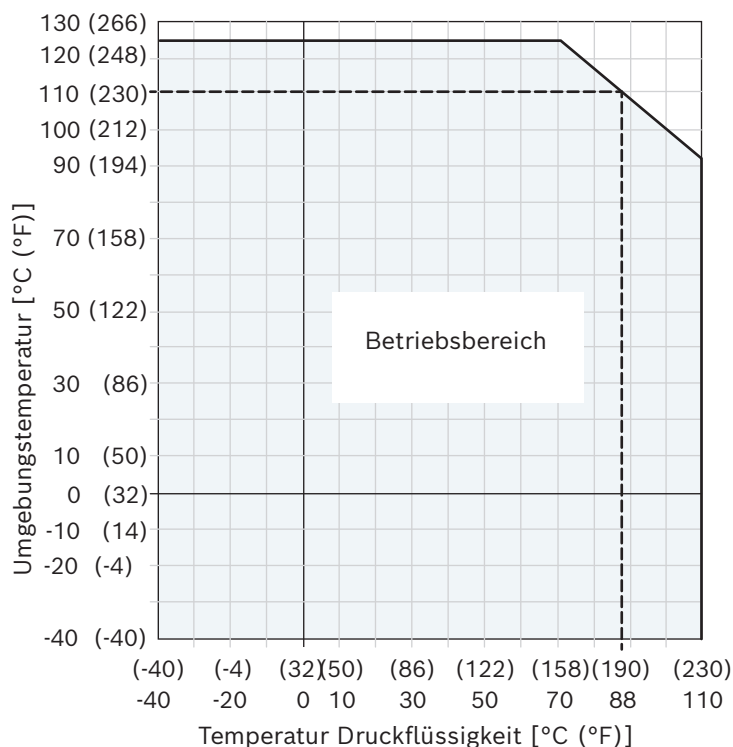

## EB4 – Elektrohydraulisches Regelventil (negative Kennung)

Das Proportional-Wegeventil EB4 dient zur Ansteuerung einer Axialkolben-Verstellpumpe mit eOC Regelfunktionen im elektronisch geschlossenen Regelkreis.

Der Ventilkolben ist zwischen einem Proportionalmagnet und einer Feder eingespannt und gibt in Abhängigkeit des Hubs einen Öffnungsquerschnitt frei.

Dies ergibt eine Proportionalität des Magnetstroms zum Öffnungsquerschnitt und somit der Schwenkgeschwindigkeit der Pumpe.

Die Neutralposition, die keine Schwenkbewegung zur Folge hat, ist einem entsprechenden Neutralstrom zugeordnet.

Liegt der Magnetstrom unterhalb des Neutralstroms ( $I_{neutral}$ ) schwenkt die Pumpe in Richtung  $V_{g\ max}/100\%$ , liegt er oberhalb schwenkt die Pumpe in Richtung  $V_{g\ min}/0\%$ .

Für die Regelung der Pumpe mit BODAS eOC wird ein Schwenkwinkelsensor benötigt, dieser ist in Typschlüsselposition 14 zu spezifizieren.

Weitere Hinweise zum Schwenkwinkelsensor PAL 2/10 finden Sie auf Seite 56 und im Datenblatt 95161.

Weitere Informationen zum Projektieren des BODAS eOC Regelsystems, inklusiv weiterer benötigter Systemkomponenten, sind im Datenblatt 95345 aufgeführt.

Die Ansteuersoftware BODAS eOC unterstützt alle vier Grundregelungsarten einer Axialkolben-Verstellpumpe im elektrisch geschlossenen Regelkreis:

- ▶ Druck- und Differenzdruckregelung ( $p$ )
- ▶ Schwenkwinkel- und Volumenstromregelung ( $\alpha$ )
- ▶ Drehmomentregelung ( $M$ )
- ▶ Leistungsregelung

### ▼ Regelungsvarianten mit EB4

Darstellung für positiven Quadranten 0 % bis +100 %

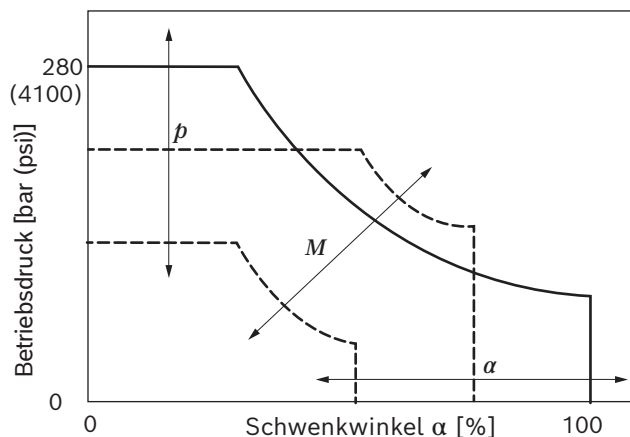

### ▼ Schaltplan EB4

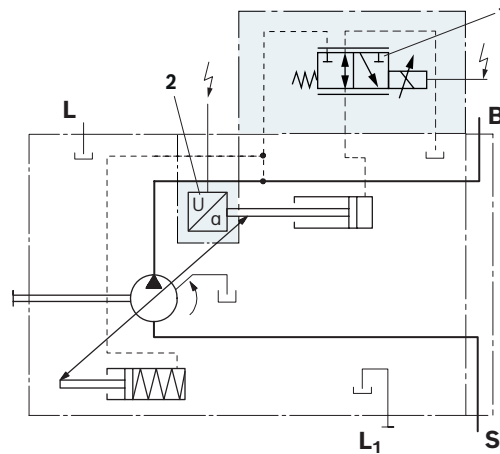

1 Proportionalwegeventil EB4

2 Schwenkwinkelsensor (siehe Datenblatt 95161)

Weitere technische Daten zum Magnet mit entsprechenden Hinweisen siehe Seite 25 und 55.

Zur Regelung stehen folgende elektronische Steuergeräte zur Verfügung:

BODAS Steuergeräte	Datenblatt
RC5-6 Baureihe 40	95207
RC18-12 Baureihe 40	95208
RC27-18 Baureihe 40	95208

### ▼ Wirkprinzip EB4

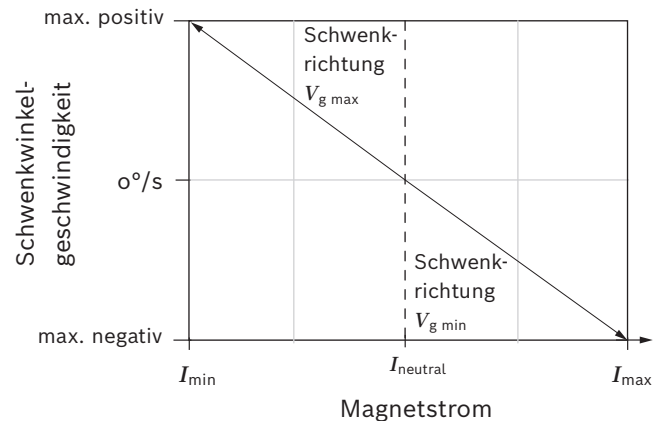

**Technische Daten Magnet**

<b>EB4</b>	
Zulässiger maximaler Magnetstrom. $I_{\max} < 4000 \text{ mA}$ Die Bestromungsdauer mit $I_{\max}$ richtet sich nach dem Strommittelwert ( $I_{\text{mittel zul}} 1355 \text{ mA}$ )	
Zulässiger gemittelter Magnetstrom über eine maximale Intervallbreite von 5 s	$I_{\text{mittel zul}} < 1355 \text{ mA}$
Nennwiderstand bei 20 °C Wicklungstemperatur	$4.26 \pm 0.26 \ \Omega$
Warmwiderstand bei 180 °C Wicklungstemperatur	$6.92 \pm 0.42 \ \Omega$
Grenztemperatur Wicklung	Isolierstoffklasse H (180 °C)
Druckflüssigkeits- bzw. Betriebstemperatur	von -40 °C bis 110 °C (-40 °F bis 230 °F)
Schutzart siehe Seite 55	

**Hinweis**

- ▶ Die Grenzspannung der Spule liegt bei 36 VDC. Übergeordnet gilt, dass der Maximalstrom durch den Iststrom nicht überschritten werden darf.
- ▶ Für die Berechnung des Warmwiderstandes ist ein Temperaturkoeffizient von  $0.0039\text{k}^{-1}$  zu verwenden.

▼ **Kennlinie erlaubter Betriebsbereich**

**Beispiel:** Bei 88 °C (190 °F) Druckflüssigkeitstemperatur ist eine Umgebungstemperatur von 110 °C (230°F) erlaubt.

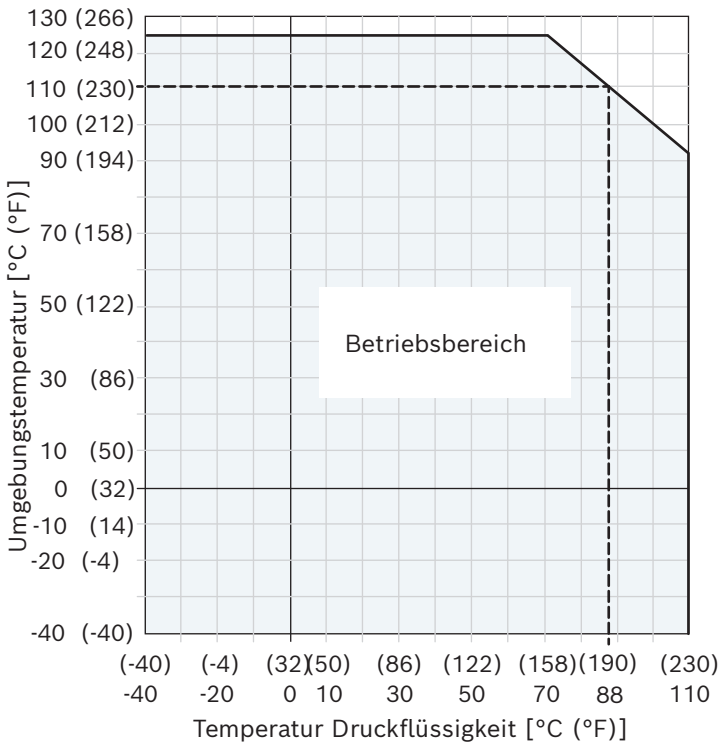

## Abmessungen Nenngröße 18

**DFR / DFR1 / DRSC – Druck-Förderstromregler hydraulisch; Drehrichtung rechts, Ausführung: Anschlüsse metrisch**

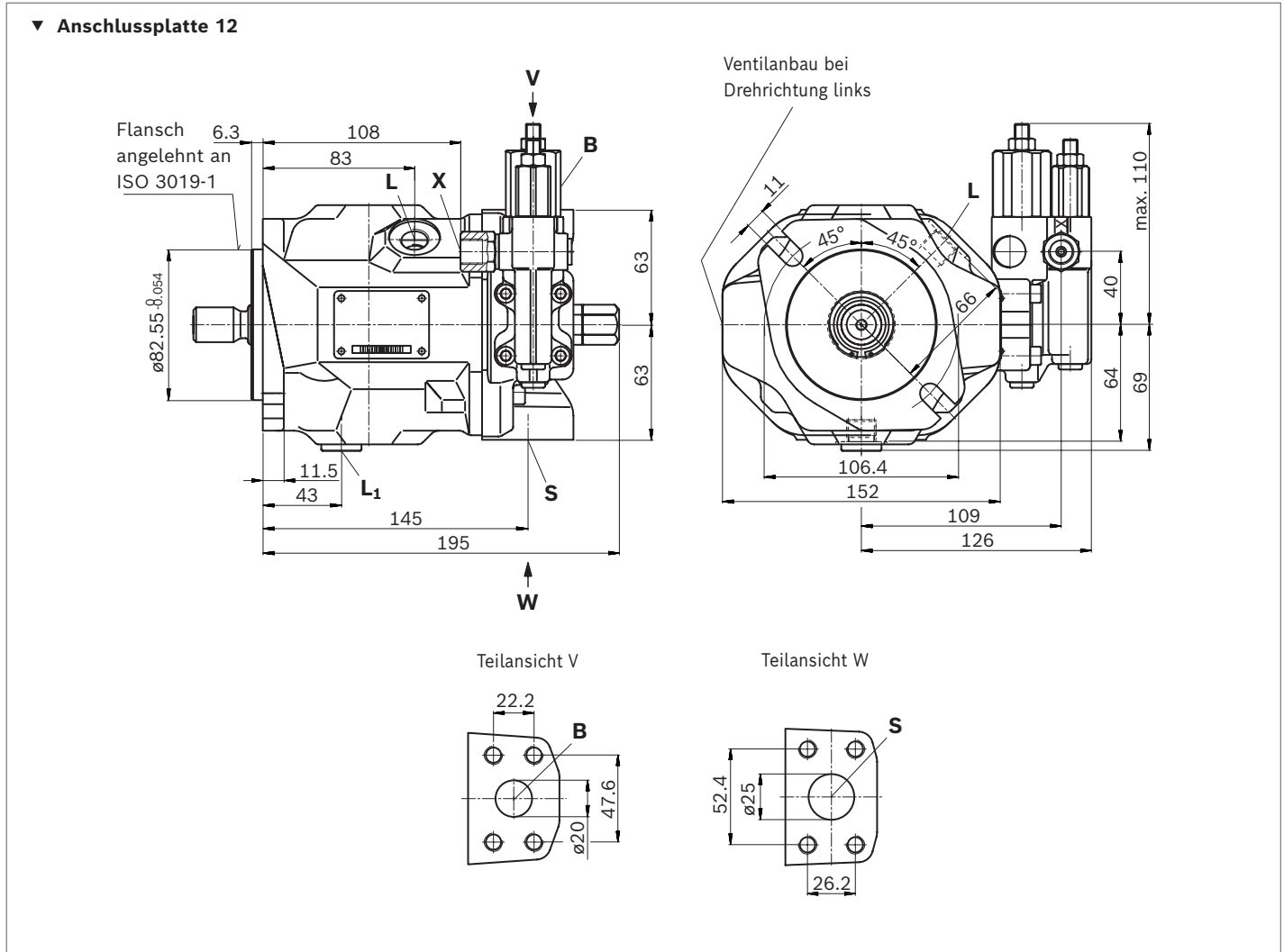

### Abmessungen Nenngröße 18

**DFR / DFR1 / DRSC – Druck-Förderstromregler hydraulisch; Drehrichtung rechts, Ausführung: Anschlüsse SAE**

▼ Anschlussplatte 62

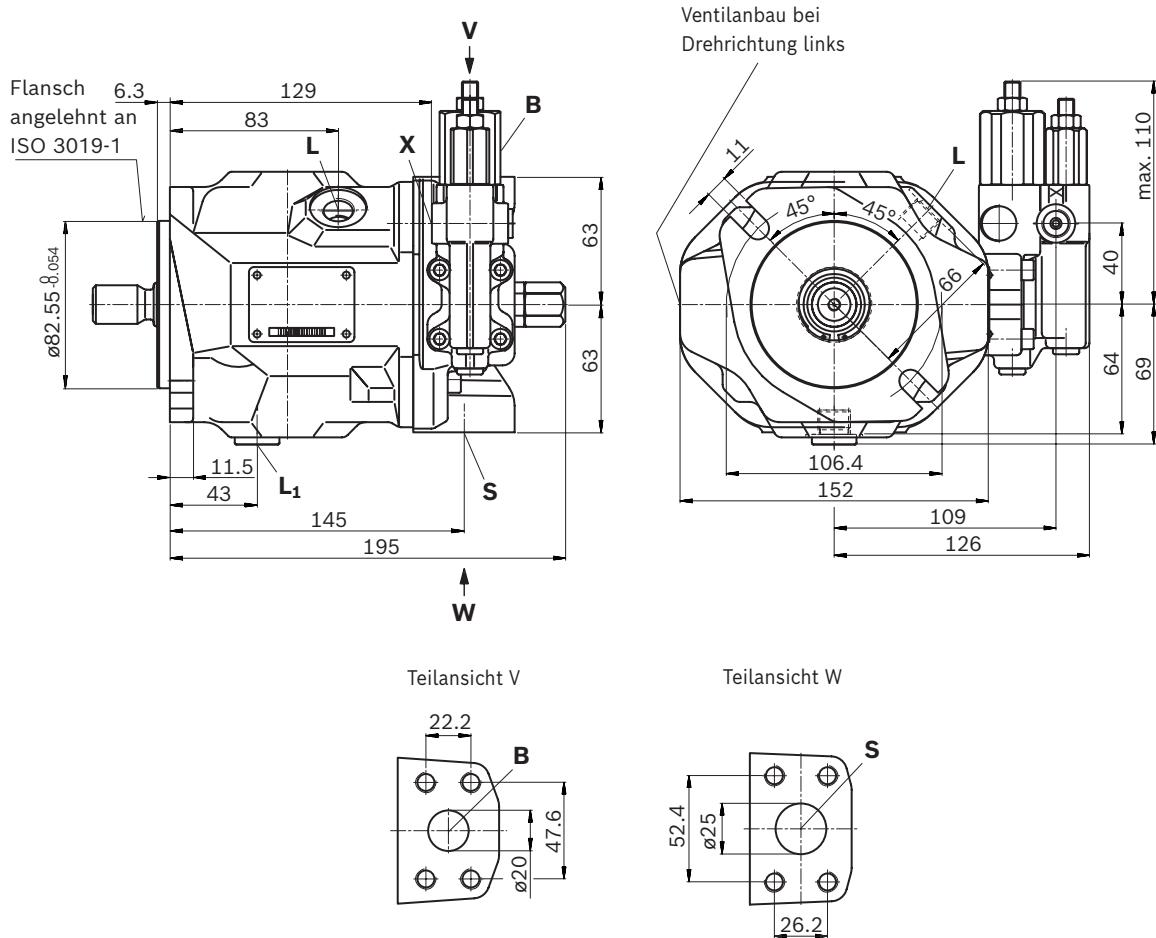

▼ Zahnwelle 3/4 in (19-4, ISO 3019-1)

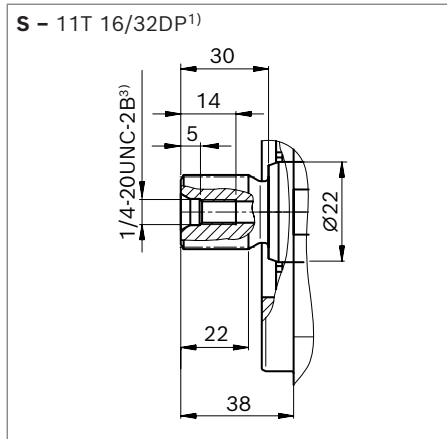

▼ Zahnwelle 3/4 in (ähnlich ISO 3019-1)

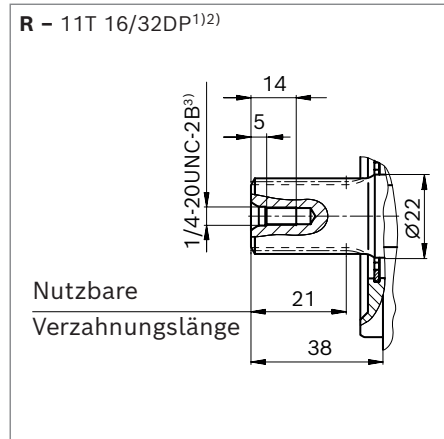

▼ Zahnwelle 5/8 in (16-4, ISO 3019-1)

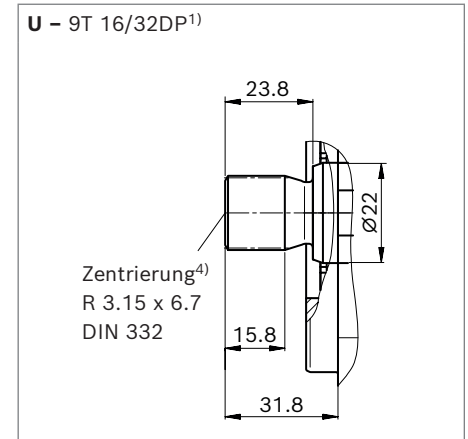

Anschlüsse - Ausführung metrisch Anschlussplatte 12		Norm	Größe	$p_{\max}$ [bar (psi)] <sup>5)</sup>	Zustand <sup>8)</sup>
<b>B</b>	Arbeitsanschluss (Standarddruckreihe) Befestigungsgewinde	ISO 6162-1 DIN 13	3/4 in M10 × 1.5; 17 (0.67) tief	350 (5100)	O
<b>S</b>	Sauganschluss (Standarddruckreihe) Befestigungsgewinde	ISO 6162-1 DIN 13	1 in M10 × 1.5; 17 (0.67) tief	10 (145)	O
<b>L</b>	Leckageanschluss	DIN 3852 <sup>6)</sup>	M16 × 1.5; 12 (0.47) tief	2 (30)	O <sup>7)</sup>
<b>L<sub>1</sub></b>	Leckageanschluss	DIN 3852 <sup>6)</sup>	M16 × 1.5; 12 (0.47) tief	2 (30)	X <sup>7)</sup>
<b>X</b>	Steuerdruck	DIN 3852	M14 × 1.5; 12 (0.47) tief	350 (5100)	O
<b>X</b>	Steuerdruck bei Verstellung DG	DIN 3852-2	G1/4 in; 12 (0.47) tief	350 (5100)	O

Anschlüsse - Ausführung SAE Anschlussplatte 62		Norm	Größe	$p_{\max}$ [bar (psi)] <sup>5)</sup>	Zustand <sup>8)</sup>
<b>B</b>	Arbeitsanschluss (Standarddruckreihe) Befestigungsgewinde	ISO 6162-1 ASME B1.1	3/4 in 3/8-16 UNC-2B; 20 (0.79) tief	350 (5100)	O
<b>S</b>	Sauganschluss (Standarddruckreihe) Befestigungsgewinde	ISO 6162-1 ASME B1.1	1 in 3/8-16 UNC-2B; 20 (0.79) tief	10 (145)	O
<b>L</b>	Leckageanschluss	ISO 11926 <sup>6)</sup>	9/16-18 UNF-2B; 13 (0.51) tief	2 (30)	O <sup>7)</sup>
<b>L<sub>1</sub></b>	Leckageanschluss	ISO 11926 <sup>6)</sup>	9/16-18 UNF-2B; 13 (0.51) tief	2 (30)	X <sup>7)</sup>
<b>X</b>	Steuerdruck	ISO 11926	7/16-20 UNF-2B; 11.5 (0.45) tief	350 (5100)	O
<b>X</b>	Steuerdruck bei Verstellung DG	DIN 3852-2	G1/4 in; 12 (0.47) tief	350 (5100)	O

1) Evolventenverzahnung nach ANSI B92.1a, 30° Eingriffswinkel, abgeflachter Lückengrund, Flankenzentrierung, Toleranzklasse 5  
 2) Verzahnung nach ANSI B92.1a, Verzahnungsauslauf von Norm ISO 3019-1 abweichend.  
 3) Gewinde nach ASME B1.1  
 4) Axiale Sicherung der Kupplung z.B. über Klemmkupplung oder radial angebrachte Klemmschraube

5) Anwendungsspezifisch können kurzzeitig Druckspitzen auftreten. Bei der Auswahl von Messgeräten und Armaturen beachten.  
 6) Die Ansenkung kann tiefer sein als in der Norm vorgesehen.  
 7) Abhängig von Einbaulage muss L oder L<sub>1</sub> angeschlossen werden (siehe auch Einbauhinweise ab Seite 57).  
 8) O = Muss angeschlossen werden (im Lieferzustand verschlossen)  
 X = Verschlossen (im Normalbetrieb)

▼ **DG – Zweipunktverstellung, direktgesteuert**

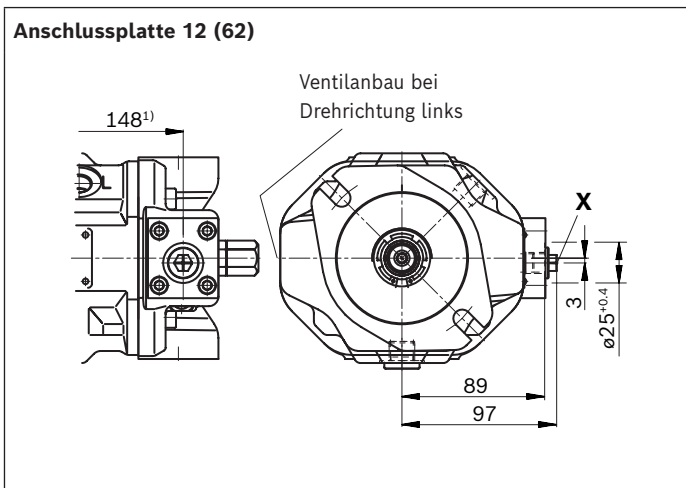

▼ **DR – Druckregler**

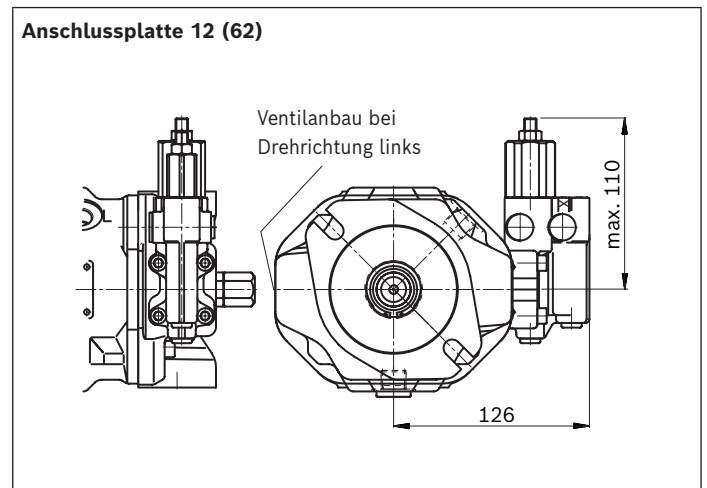

▼ **DRG – Druckregler, ferngesteuert**

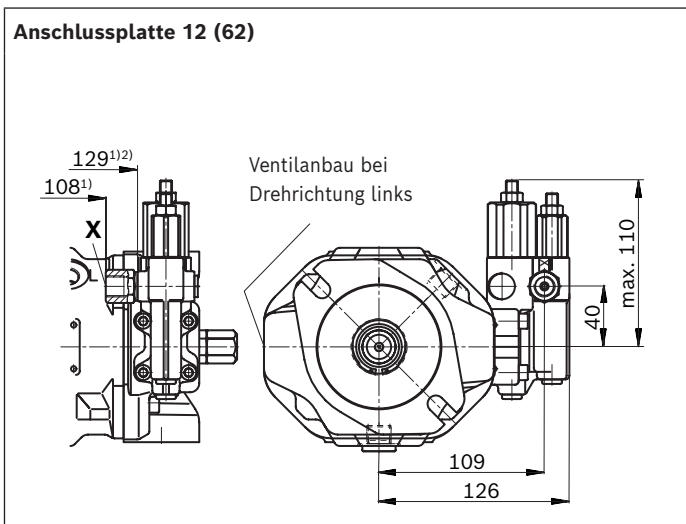

▼ **ED7.,ER7. – Elektrohydraulische Druckregelung**

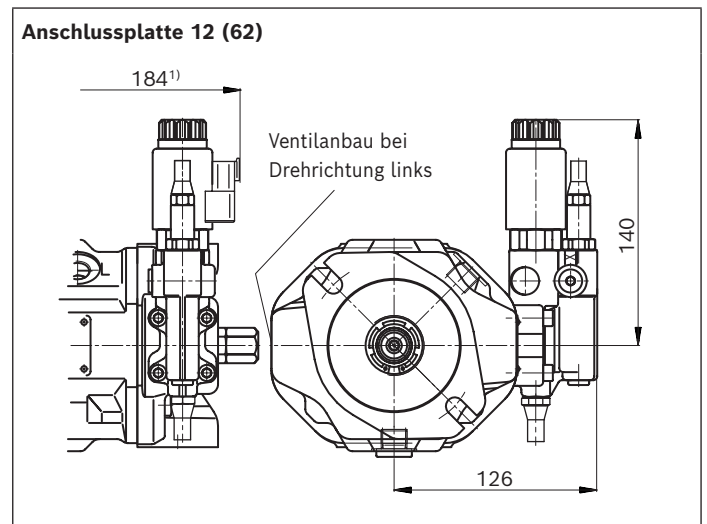

1) Bis Flanschfläche

2) Bei Ausführung Anschlussplatte 62

## Abmessungen Nenngröße 28

### DFR / DFR1 / DRSC – Druck-Förderstromregler hydraulisch, Drehrichtung rechts, Ausführung: Anschlüsse metrisch

#### ▼ Anschlussplatte 12

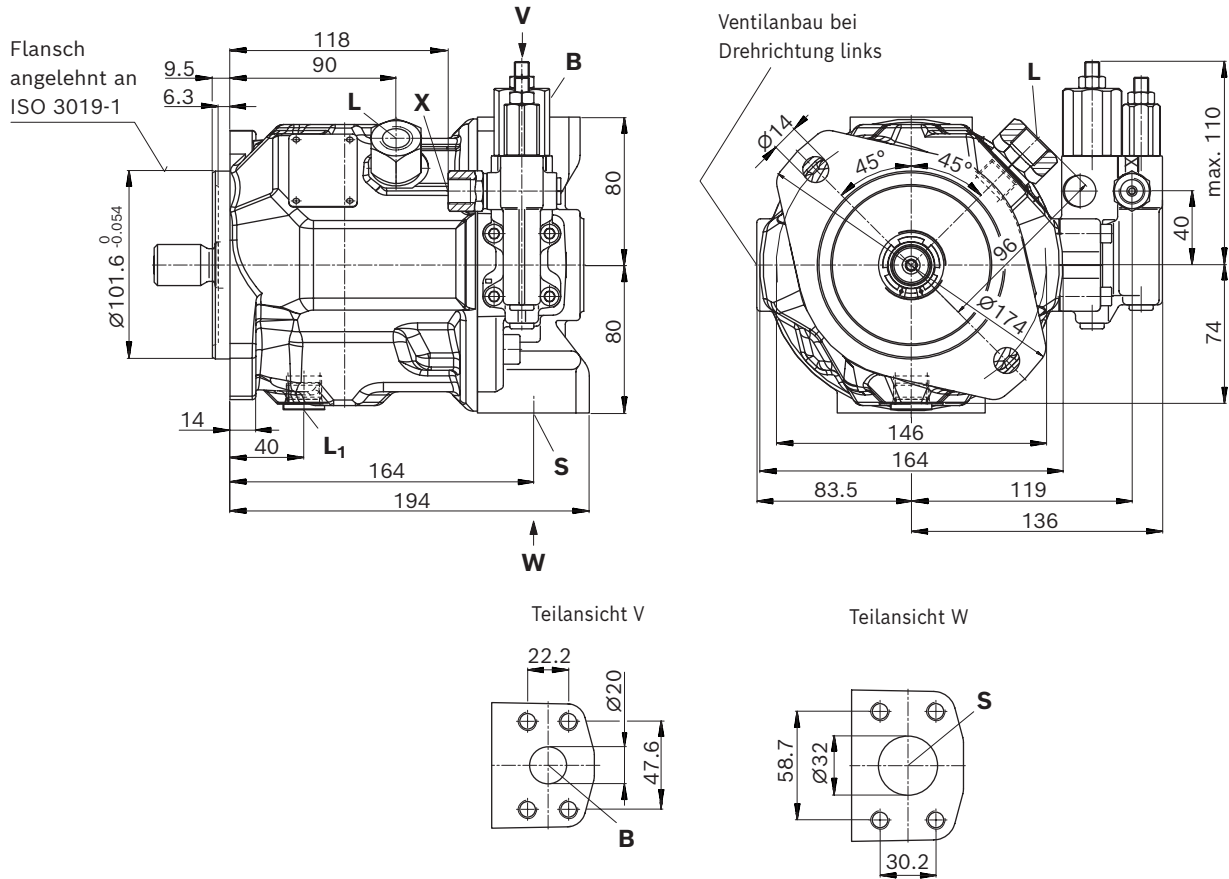

#### ▼ Anschlussplatte 11

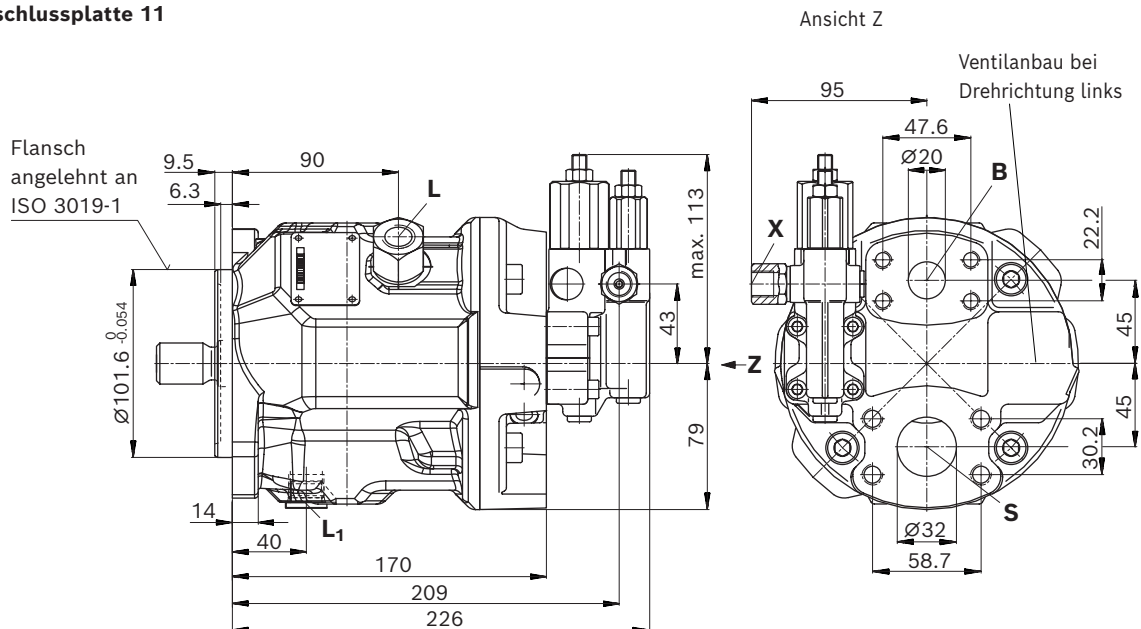

## Abmessungen Nenngröße 28

**DFR / DFR1 / DRSC – Druck-Förderstromregler hydraulisch, Drehrichtung rechts, Ausführung: Anschlüsse SAE**

### ▼ Anschlussplatte 62

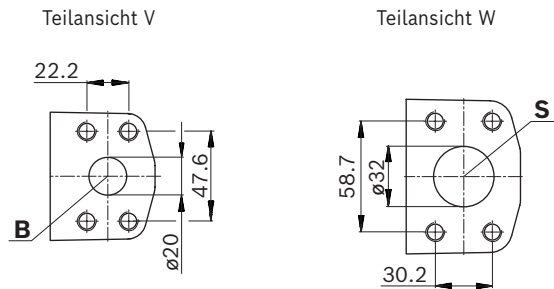
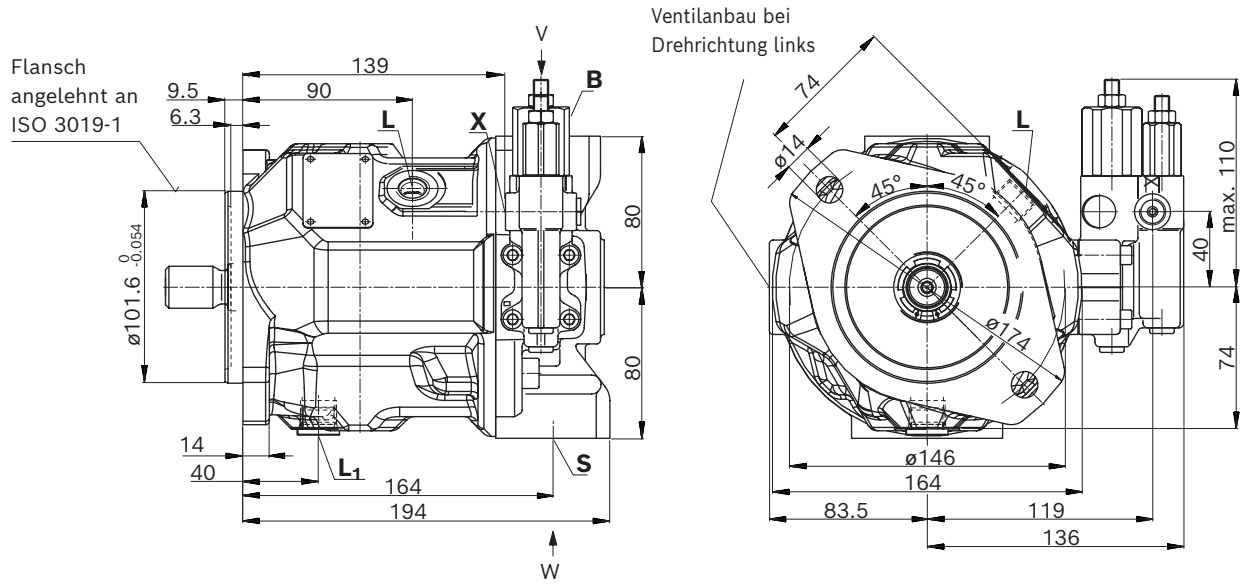

### ▼ Anschlussplatte 61

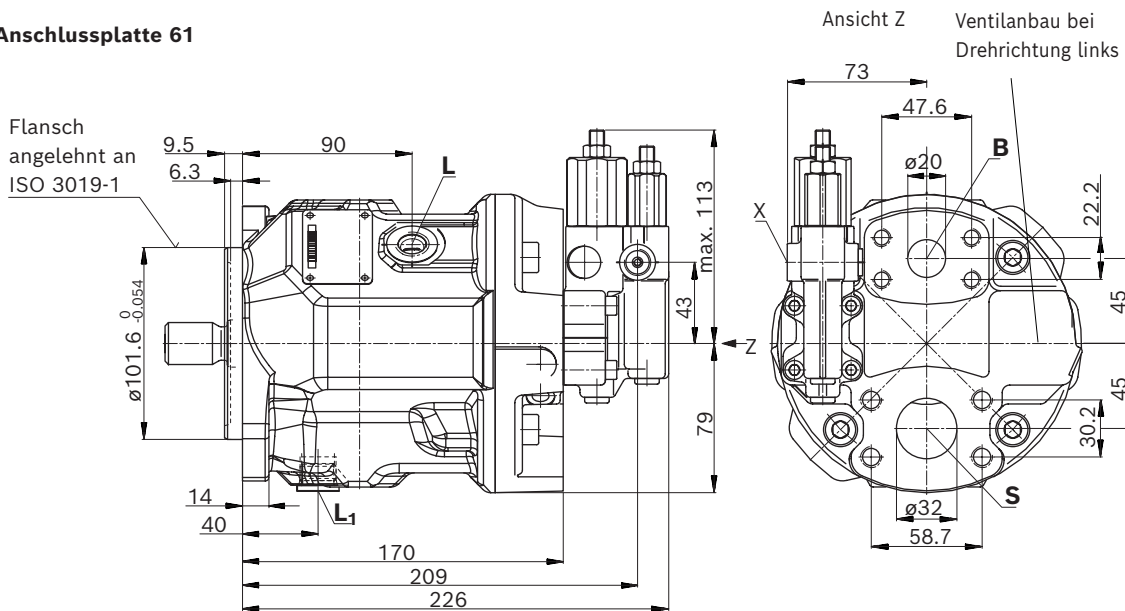

▼ Zahnwelle 7/8 in (22-4, ISO 3019-1)

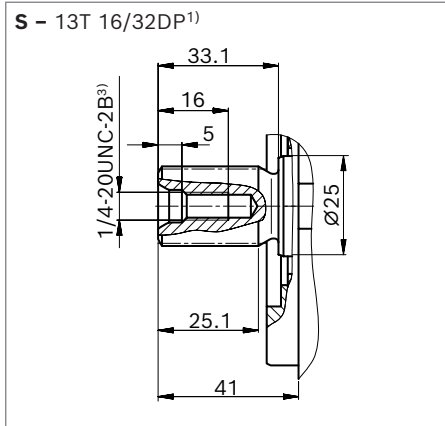

▼ Zahnwelle 7/8 in (ähnlich ISO 3019-1)

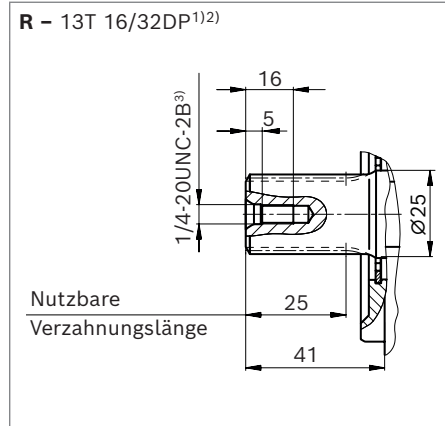

▼ Zahnwelle 3/4 in (19-4, ISO 3019-1)

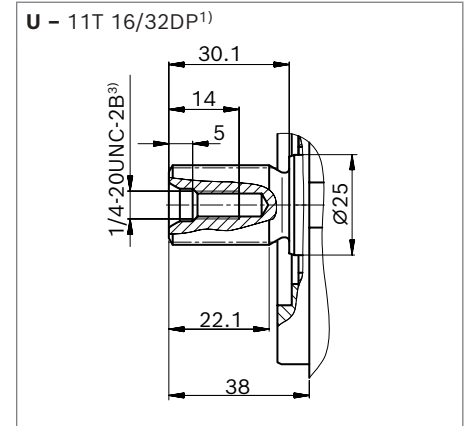

▼ Zahnwelle 3/4 in (ähnlich ISO 3019-1)

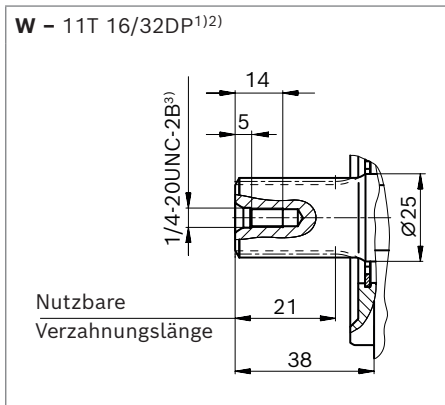

Anschlüsse - Ausführung metrisch Anschlussplatte 11/12		Norm	Größe	$p_{\max}$ [bar (psi)] <sup>4)</sup>	Zustand <sup>7)</sup>
<b>B</b>	Arbeitsanschluss (Standarddruckreihe) Befestigungsgewinde	ISO 6162-1 DIN 13	3/4 in M10 × 1.5; 17 (0.67) tief	350 (5100)	O
<b>S</b>	Sauganschluss (Standarddruckreihe) Befestigungsgewinde	ISO 6162-1 DIN 13	1 1/4 in M10 × 1.5; 17 (0.67) tief	10 (145)	O
<b>L</b>	Leckageanschluss	DIN 3852 <sup>5)</sup>	M18 × 1.5; 12 (0.47) tief	2 (30)	O <sup>6)</sup>
<b>L<sub>1</sub></b>	Leckageanschluss	ISO 11926 <sup>5)</sup>	3/4-16 UNF-2B; 15 (0.59) tief	2 (30)	X <sup>6)</sup>
<b>X</b>	Steuerdruck	DIN 3852	M14 × 1.5; 12 (0.47) tief	350 (5100)	O
<b>X</b>	Steuerdruck bei Verstellung DG	DIN 3852-2	G1/4 in; 12 (0.47) tief	350 (5100)	O

Anschlüsse - Ausführung SAE Anschlussplatte 61/62		Norm	Größe	$p_{\max}$ [bar (psi)] <sup>4)</sup>	Zustand <sup>7)</sup>
<b>B</b>	Arbeitsanschluss (Standarddruckreihe) Befestigungsgewinde	ISO 6162-1 ASME B1.1	3/4 in 3/8-16 UNC-2B; 20 (0.79) tief	350 (5100)	O
<b>S</b>	Sauganschluss (Standarddruckreihe) Befestigungsgewinde	ISO 6162-1 ASME B1.1	1 1/4 in 7/16-14 UNC-2B; 24 (0.94) tief	10 (145)	O
<b>L</b>	Leckageanschluss	ISO 11926 <sup>5)</sup>	3/4-16 UNF-2B; 15 (0.59) tief	2 (30)	O <sup>6)</sup>
<b>L<sub>1</sub></b>	Leckageanschluss	ISO 11926 <sup>5)</sup>	3/4-16 UNF-2B; 15 (0.59) tief	2 (30)	X <sup>6)</sup>
<b>X</b>	Steuerdruck	ISO 11926	7/16-20 UNF-2B; 11.5 (0.45) tief	350 (5100)	O
<b>X</b>	Steuerdruck bei Verstellung DG	DIN 3852-2	G1/4 in; 12 (0.47) tief	350 (5100)	O

1) Evolventenverzahnung nach ANSI B92.1a, 30° Eingriffswinkel, abgeflachter Lückengrund, Flankenzentrierung, Toleranzklasse 5  
 2) Verzahnung nach ANSI B92.1a, Verzahnungsauslauf von Norm ISO 3019-1 abweichend.  
 3) Gewinde nach ASME B1.1  
 4) Anwendungsspezifisch können kurzzeitig Druckspitzen auftreten. Bei der Auswahl von Messgeräten und Armaturen beachten.

5) Die Ansenkung kann tiefer sein als in der Norm vorgesehen.  
 6) Abhängig von Einbaulage muss L oder L<sub>1</sub> angeschlossen werden (siehe auch Einbauhinweise ab Seite 57).  
 7) O = Muss angeschlossen werden (im Lieferzustand verschlossen)  
 X = Verschlossen (im Normalbetrieb)

▼ **DG – Zweipunktverstellung, direktgesteuert**

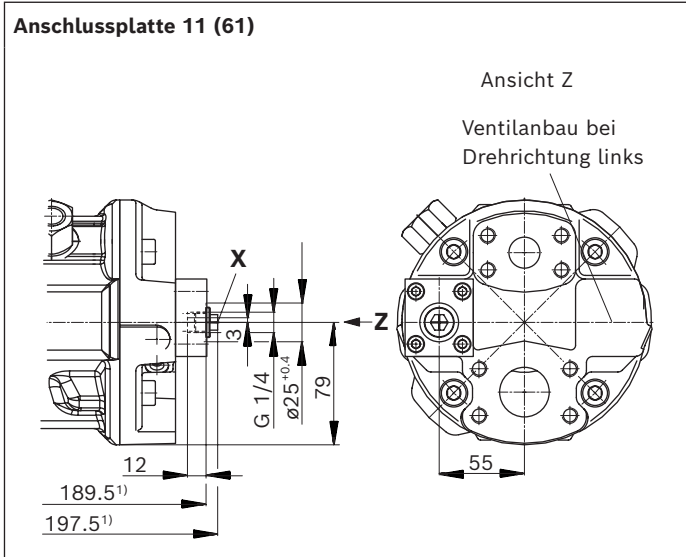

▼ **DG – Zweipunktverstellung, direktgesteuert**

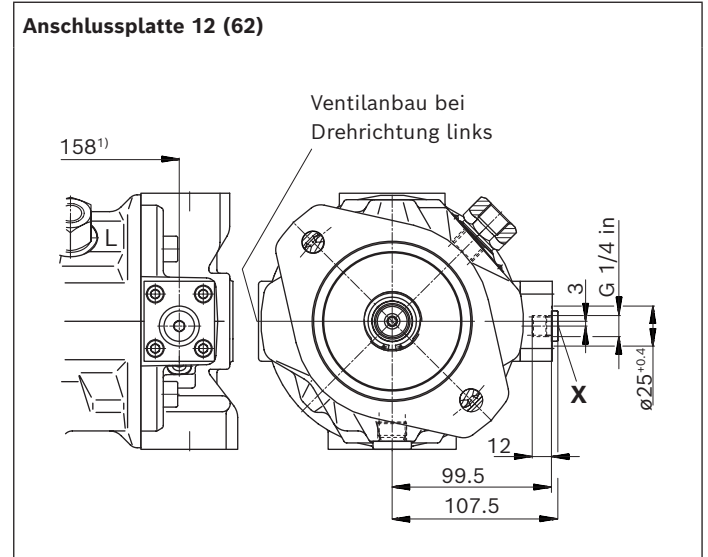

▼ **DR – Druckregler**

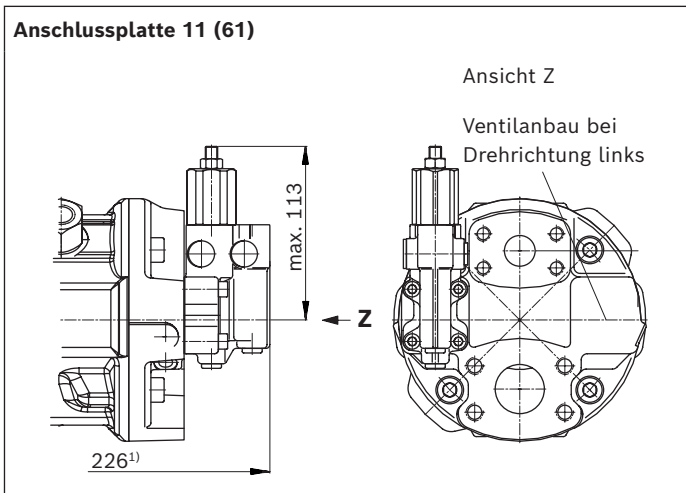

▼ **DR – Druckregler**

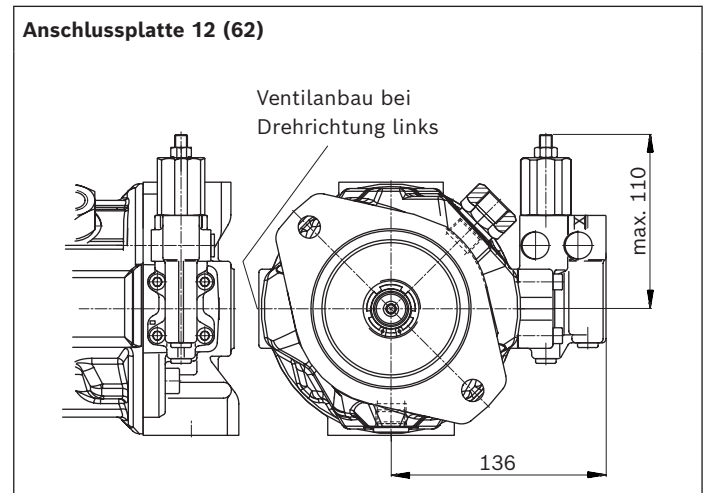

▼ **DRG – Druckregler, ferngesteuert**

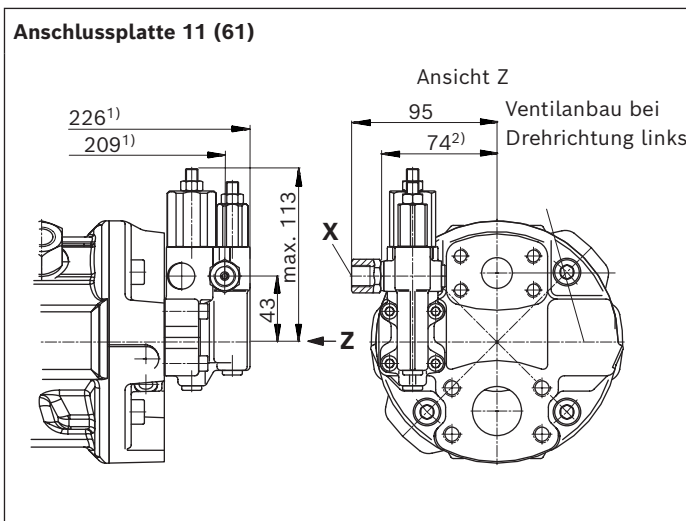

▼ **DRG – Druckregler, ferngesteuert**

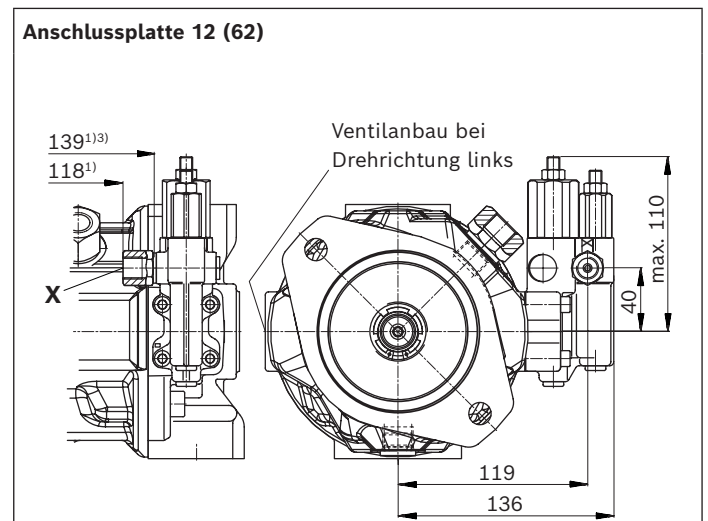

1) Bis Flanschfläche  
2) Bei Ausführung Anschlussplatte 61

3) Bei Ausführung Anschlussplatte 62

▼ **DFLR – Druck-, Förderstrom-, Leistungsregler**

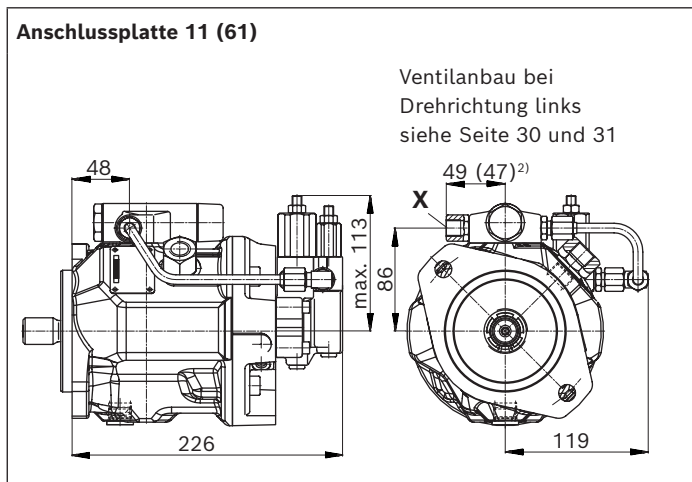

▼ **DFLR – Druck-, Förderstrom-, Leistungsregler**

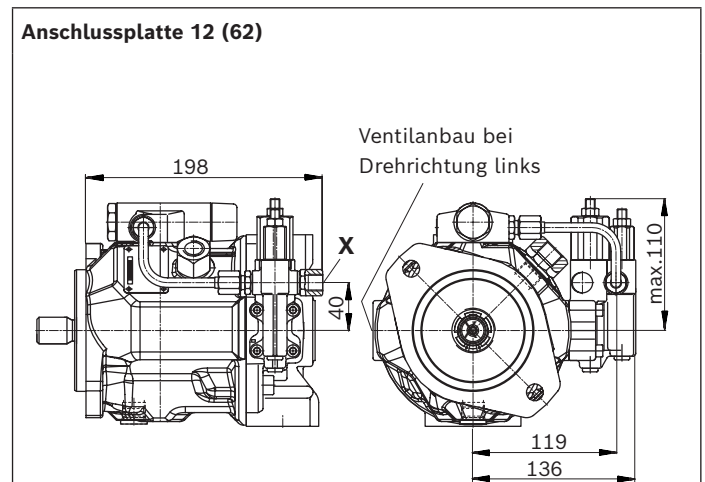

▼ **ED7. / ER7. – Elektro-hydraulische Druckregelung**

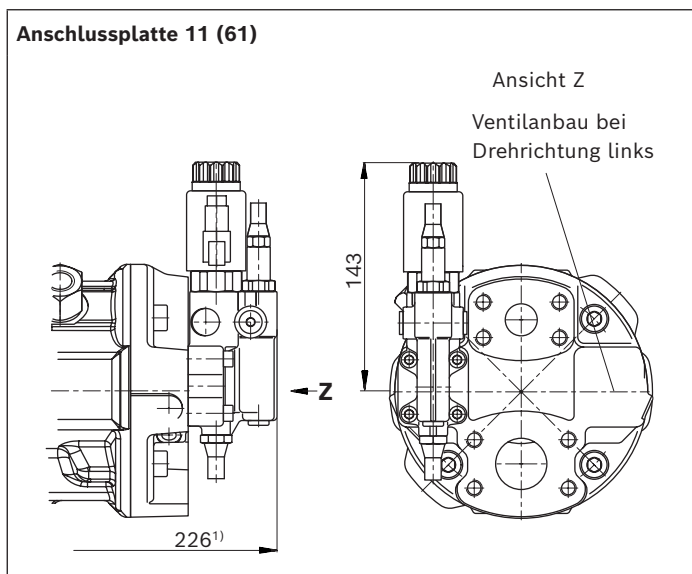

▼ **ED7. / ER7. – Elektro-hydraulische Druckregelung**

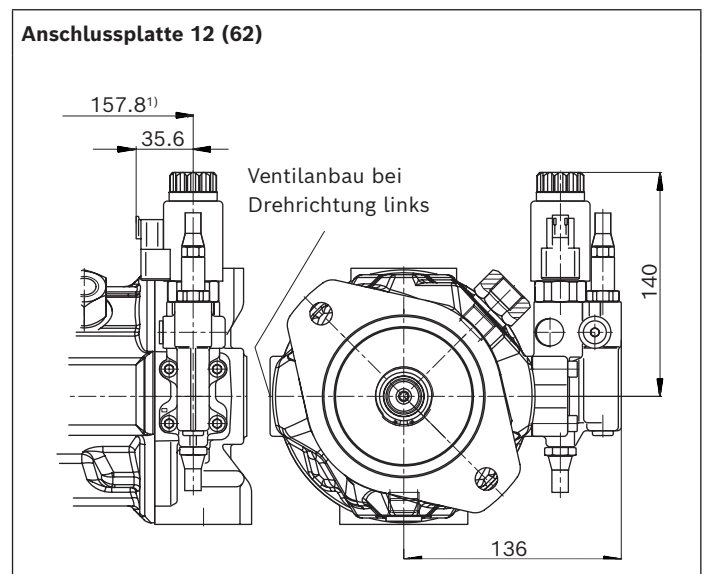

▼ **EC4/EB4 – Elektrohydraulisches Regelventil**

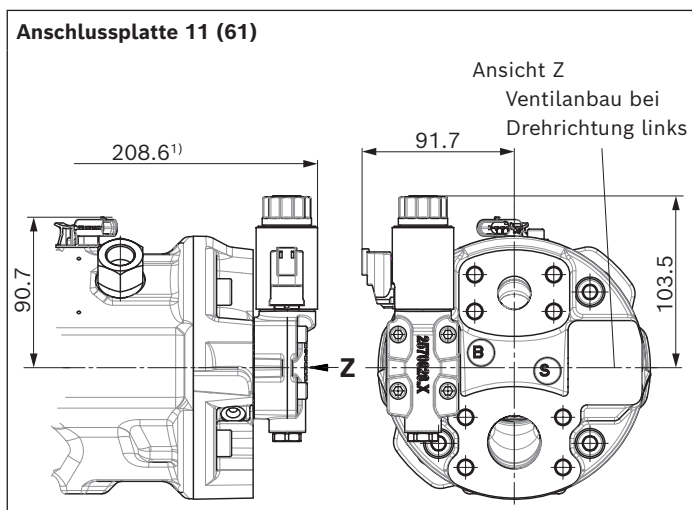

▼ **EC4/EB4 – Elektrohydraulisches Regelventil**

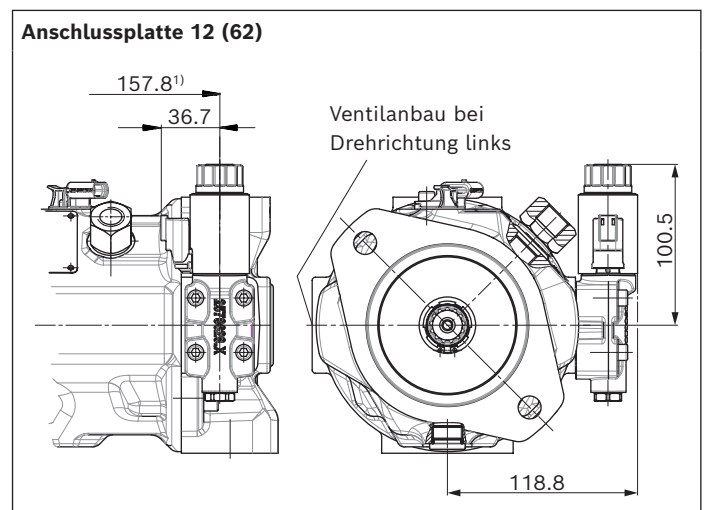

1) Bis Flanschfläche

2) Bei Ausführung Anschlussplatte 61

### Abmessungen Nenngröße 45

**DFR / DFR1 / DRSC – Druck-Förderstromregler hydraulisch, Drehrichtung rechts, Ausführung: Anschlüsse metrisch**

▼ **Anschlussplatte 12**

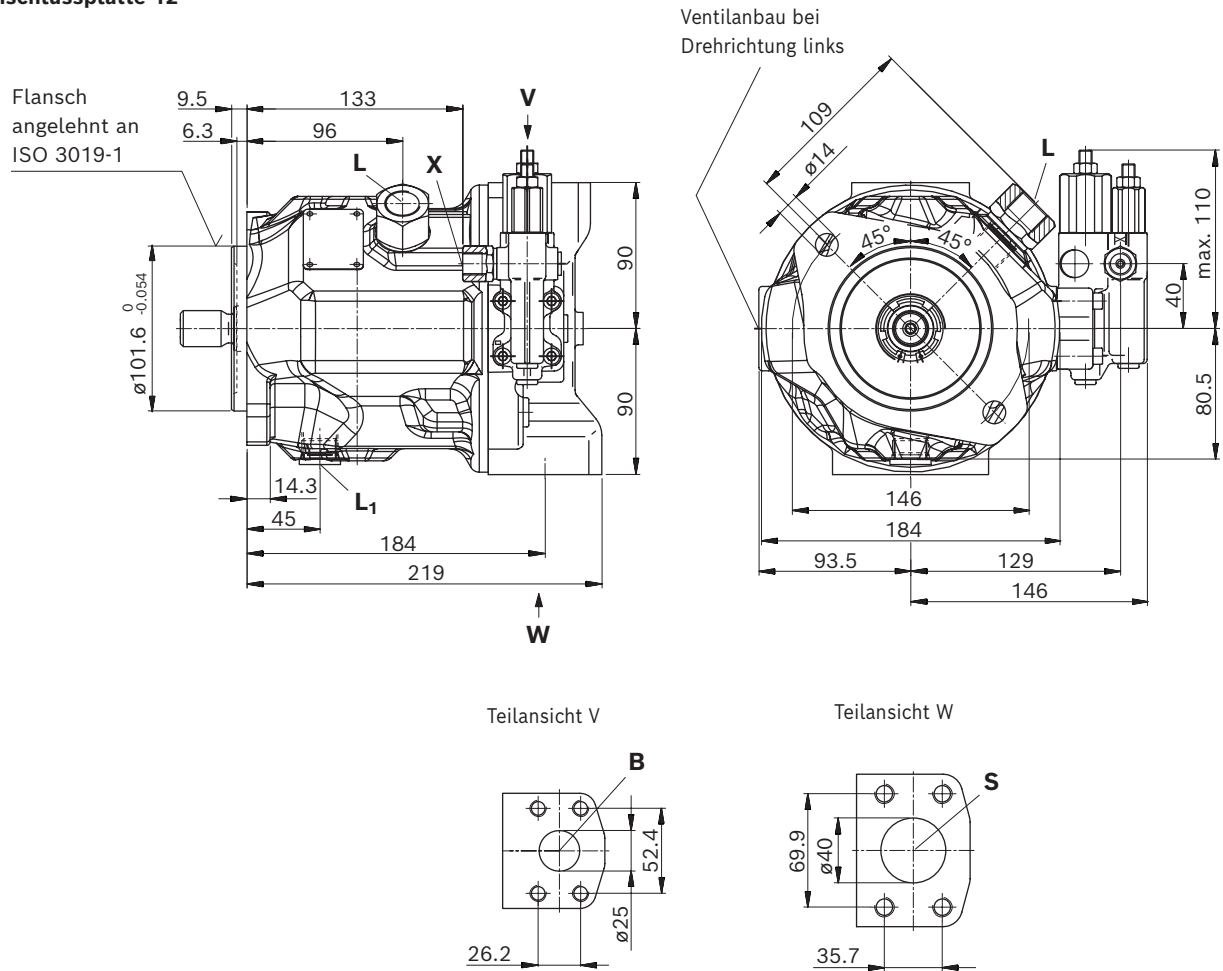

▼ **Anschlussplatte 11**

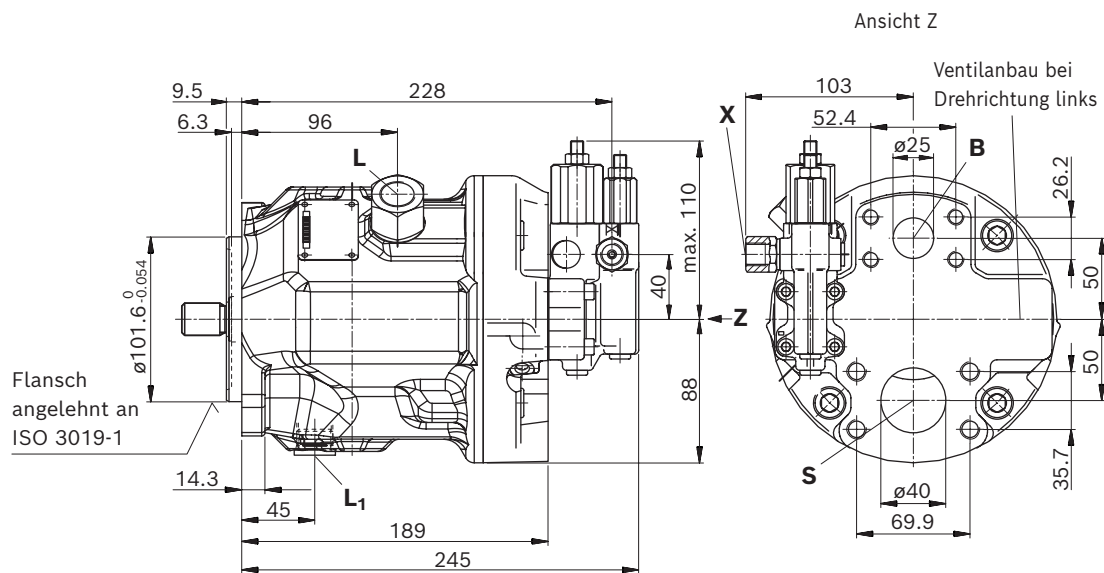

## Abmessungen Nenngröße 45

**DFR / DFR1 / DRSC – Druck-Förderstromregler hydraulisch, Drehrichtung rechts, Ausführung: Anschlüsse SAE**

### ▼ Anschlussplatte 62

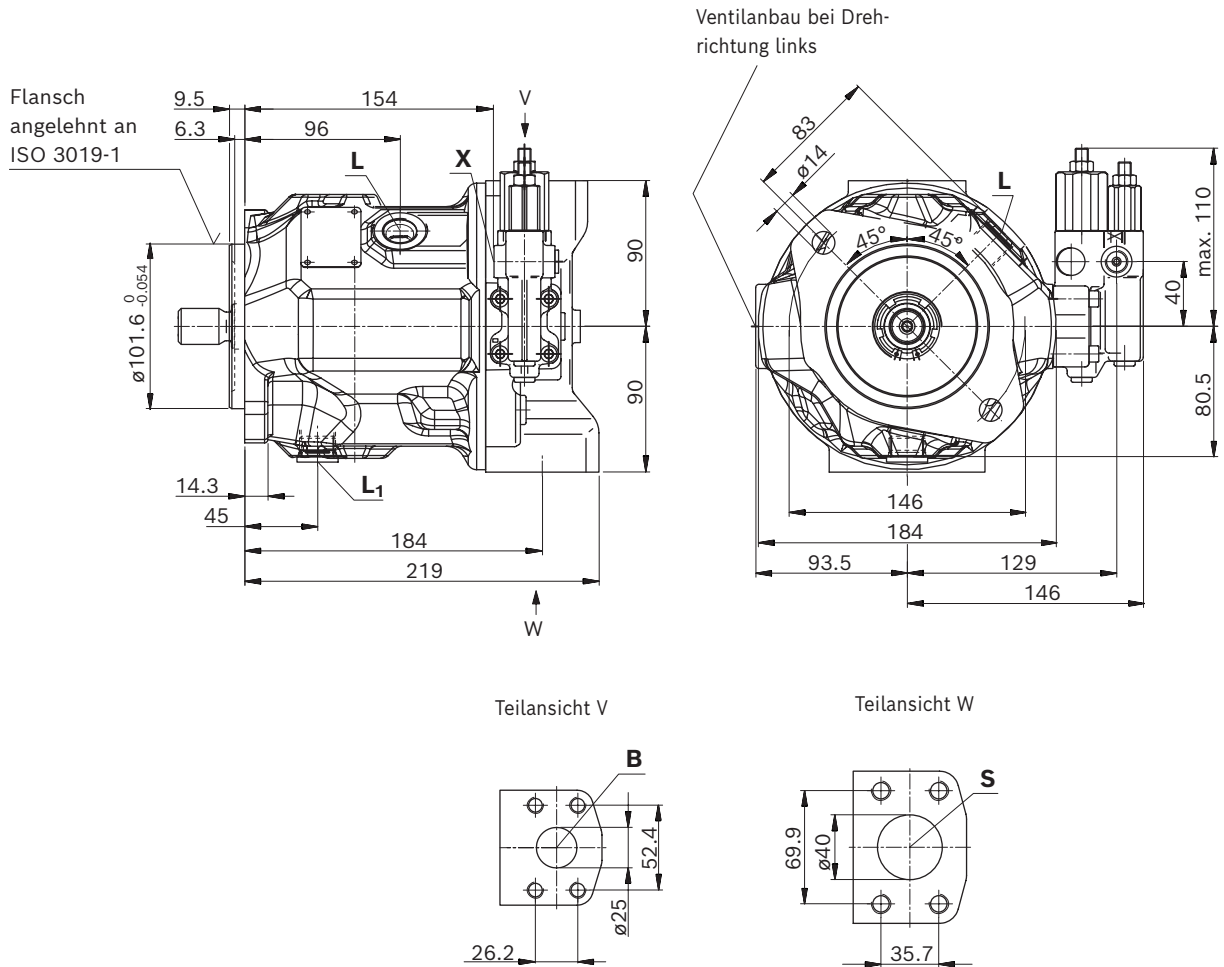

### ▼ Anschlussplatte 61

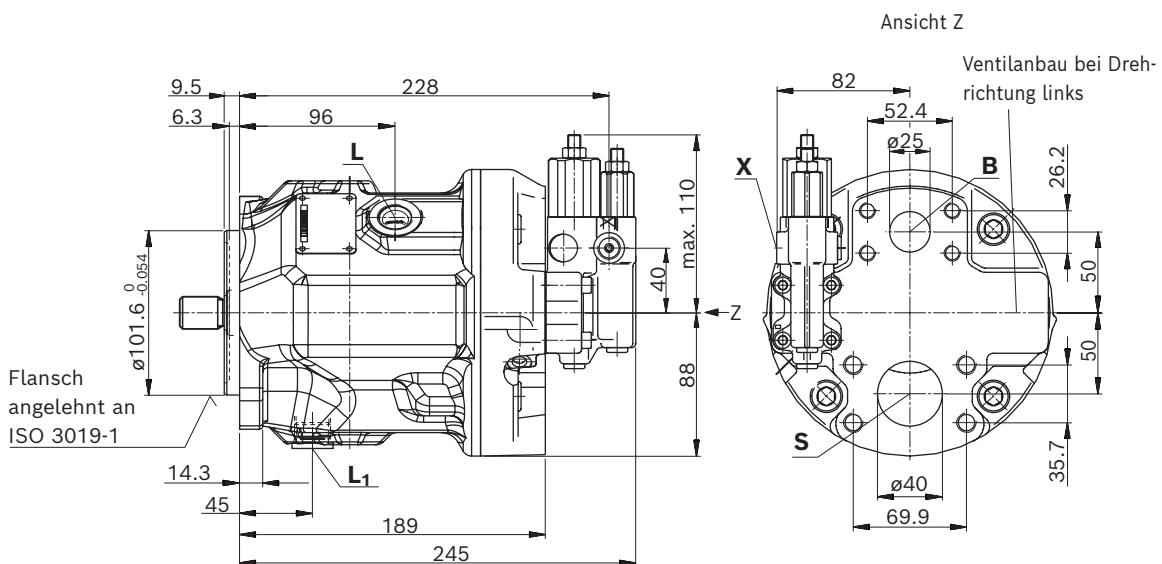

▼ Zahnwelle 1 in (25-4, ISO 3019-1)

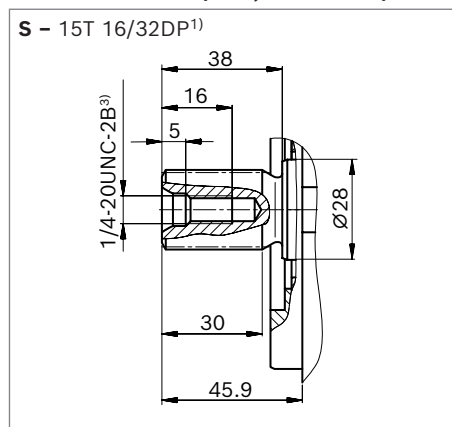

▼ Zahnwelle 1 in (ähnlich ISO 3019-1)

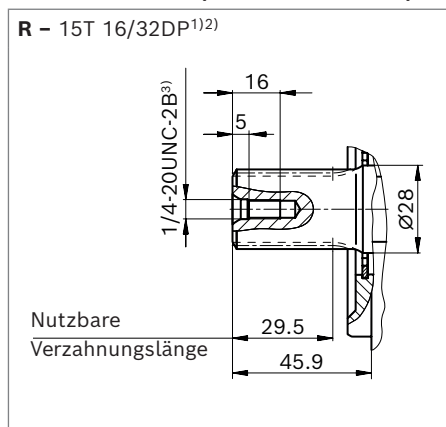

▼ Zahnwelle 7/8 in (22-4, ISO 3019-1)

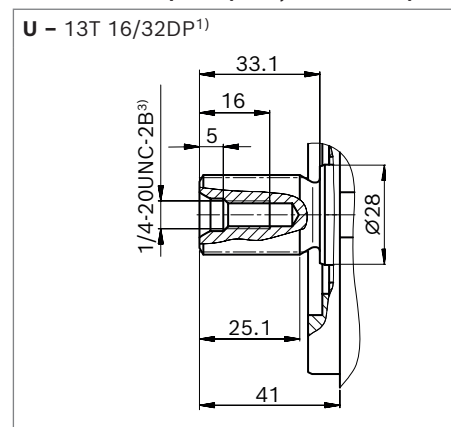

▼ Zahnwelle 7/8 in (ähnlich ISO 3019-1)

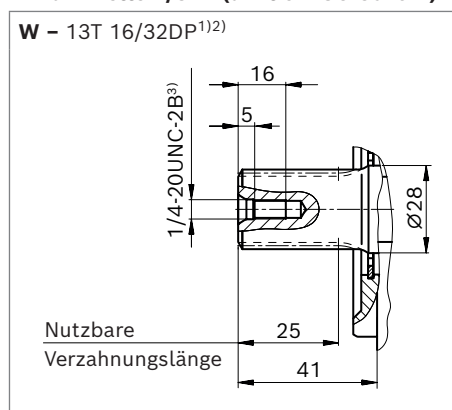

ANSchlüsse - Ausführung metrisch Anschlussplatte 11/12	Norm	Größe	$p_{max}$ [bar (psi)] <sup>(4)</sup>	Zustand <sup>(7)</sup>
<b>B</b> Arbeitsanschluss (Standarddruckreihe) Befestigungsgewinde	ISO 6162-1 DIN 13	1 in M10 × 1.5; 17 (0.67) tief	350 (5100)	O
<b>S</b> Sauganschluss (Standarddruckreihe) Befestigungsgewinde	ISO 6162-1 DIN 13	1 1/2 in M12 × 1.75; 20 (0.79) tief	10 (145)	O
<b>L</b> Leckageanschluss	DIN 3852 <sup>(5)</sup>	M22 × 1.5; 14 (0.55) tief	2 (30)	O <sup>(6)</sup>
<b>L<sub>1</sub></b> Leckageanschluss	ISO 11926 <sup>(5)</sup>	7/8-14 UNF-2B; 17 (0.67) tief	2 (30)	X <sup>(6)</sup>
<b>X</b> Steuerdruck	DIN 3852	M14 × 1.5; 12 (0.47) tief	350 (5100)	O
<b>X</b> Steuerdruck bei Verstellung DG	DIN 3852-2	G1/4 in; 12 (0.47) tief	350 (5100)	O

ANSchlüsse - Ausführung SAE Anschlussplatte 61/62	Norm	Größe	$p_{max}$ [bar (psi)] <sup>(4)</sup>	Zustand <sup>(7)</sup>
<b>B</b> Arbeitsanschluss (Standarddruckreihe) Befestigungsgewinde	ISO 6162-1 ASME B1.1	1 in 3/8-16 UNC-2B; 17 (0.67) tief	350 (5100)	O
<b>S</b> Sauganschluss (Standarddruckreihe) Befestigungsgewinde	ISO 6162-1 ASME B1.1	1 1/2 in 1/2-13 UNC-2B; 20 (0.79) tief	10 (145)	O
<b>L</b> Leckageanschluss	ISO 11926 <sup>(5)</sup>	7/8-14 UNF-2B; 17 (0.67) tief	2 (30)	O <sup>(6)</sup>
<b>L<sub>1</sub></b> Leckageanschluss	ISO 11926 <sup>(5)</sup>	7/8-14 UNF-2B; 17 (0.67) tief	2 (30)	X <sup>(6)</sup>
<b>X</b> Steuerdruck	ISO 11926	7/16-20 UNF-2B; 11.5 (0.45) tief	350 (5100)	O
<b>X</b> Steuerdruck bei Verstellung DG	DIN 3852-2	G1/4 in; 12 (0.47) tief	350 (5100)	O

1) Evolventenverzahnung nach ANSI B92.1a, 30° Eingriffswinkel, abgeflachter Lückengrund, Flankenzentrierung, Toleranzklasse 5  
 2) Verzahnung nach ANSI B92.1a, Verzahnungsauslauf von Norm ISO 3019-1 abweichend.  
 3) Gewinde nach ASME B1.1  
 4) Anwendungsspezifisch können kurzzeitig Druckspitzen auftreten. Bei der Auswahl von Messgeräten und Armaturen beachten.

5) Die Ansenkung kann tiefer sein als in der Norm vorgesehen.  
 6) Abhängig von Einbaulage muss L oder L<sub>1</sub> angeschlossen werden (siehe auch Einbauhinweise ab Seite 57).  
 7) O = Muss angeschlossen werden (im Lieferzustand verschlossen)  
 X = Verschlossen (im Normalbetrieb)

▼ **DG – Zweipunktverstellung, direktgesteuert**

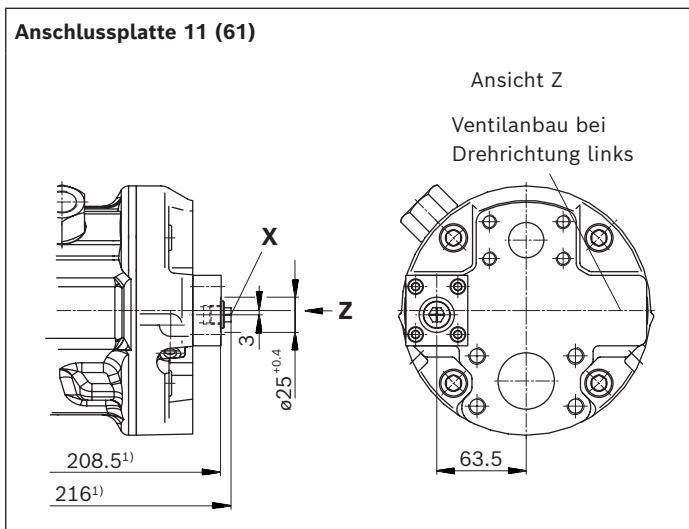

▼ **DG – Zweipunktverstellung, direktgesteuert**

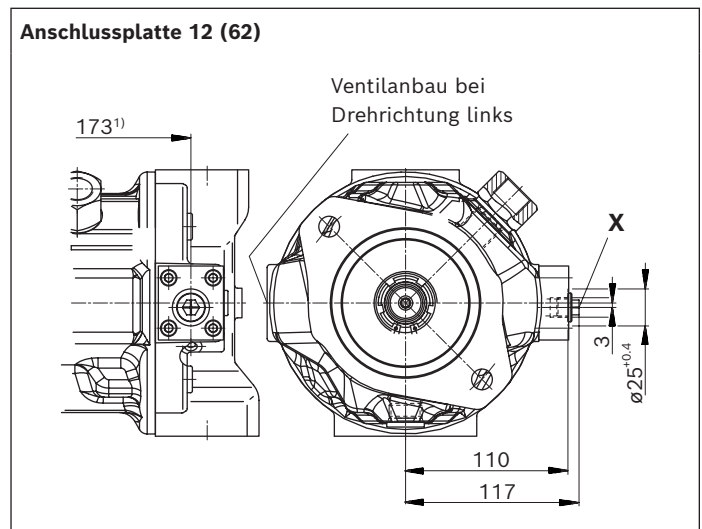

▼ **DR – Druckregler**

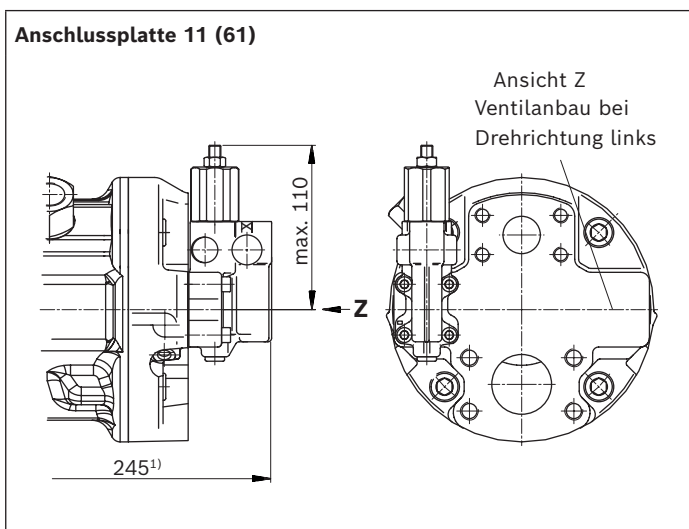

▼ **DR – Druckregler**

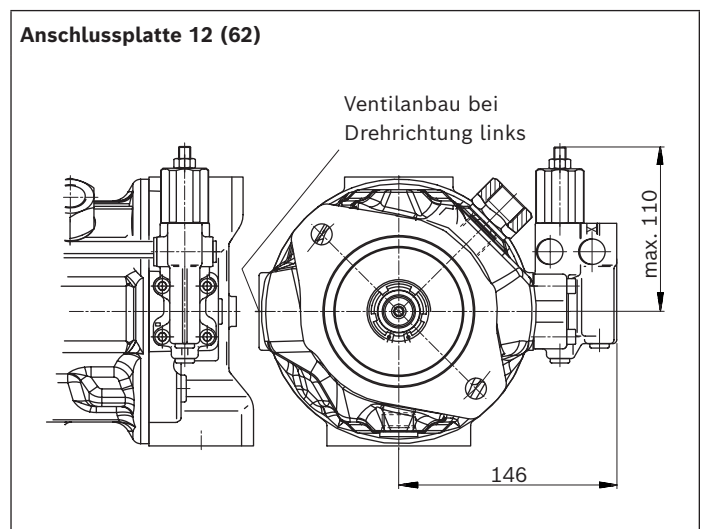

▼ **DRG – Druckregler, ferngesteuert**

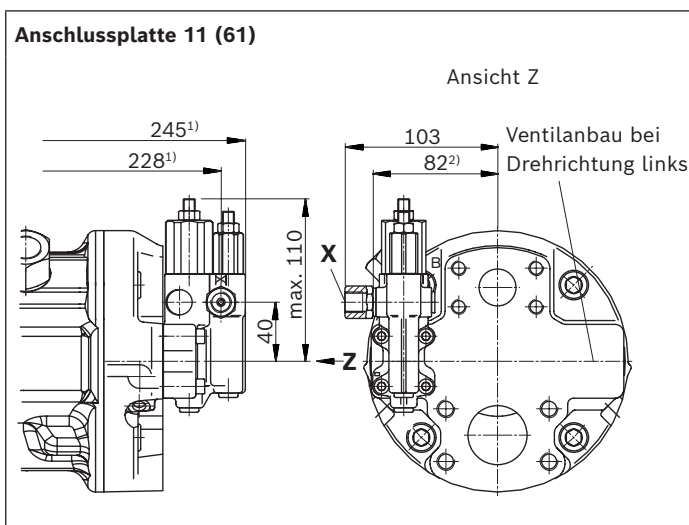

▼ **DRG – Druckregler, ferngesteuert**

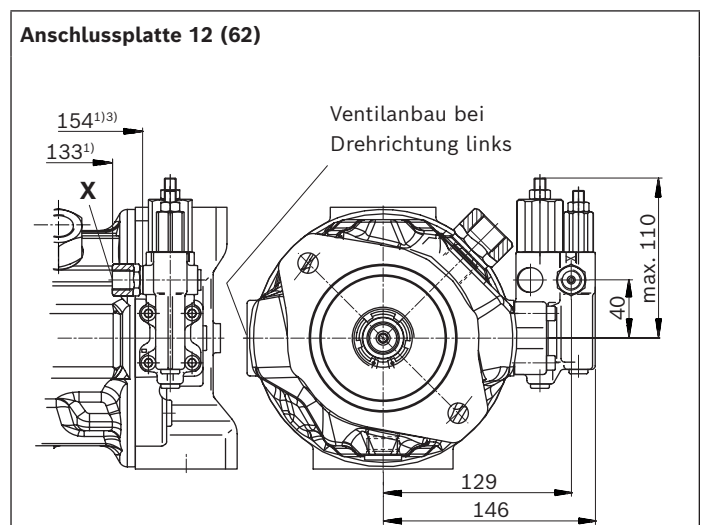

1) Bis Flanschfläche

2) Bei Ausführung mit Anschlussplatte 61

3) Bei Ausführung Anschlussplatte 62

▼ **DFLR – Druck-, Förderstrom-, Leistungsregler**

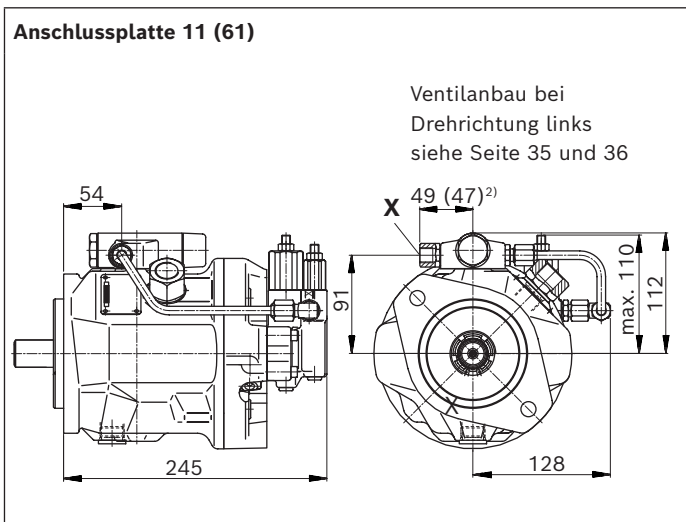

▼ **DFLR – Druck-, Förderstrom-, Leistungsregler**

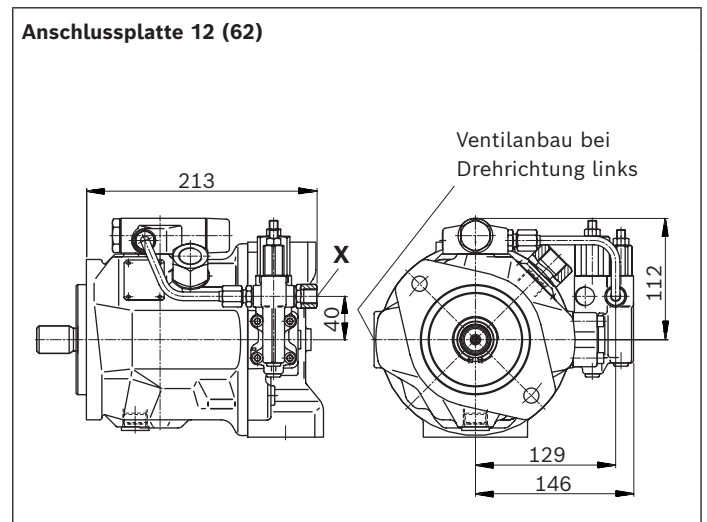

▼ **ED7. / ER7. – Elektro-hydraulische Druckregelung**

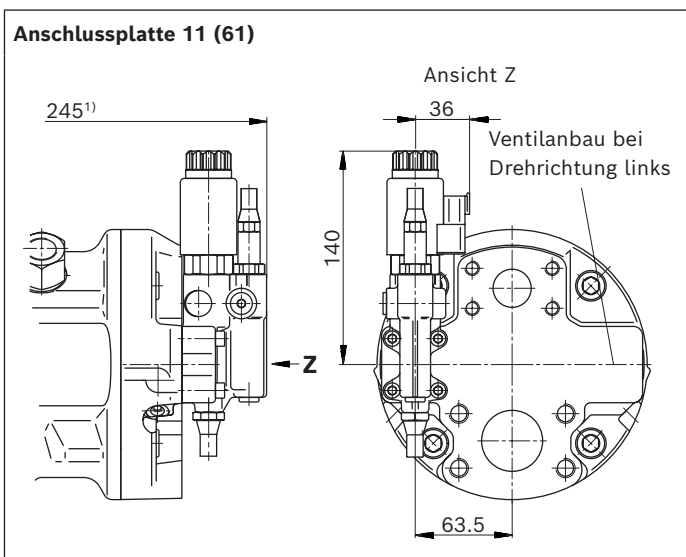

▼ **ED7. / ER7. – Elektro-hydraulische Druckregelung**

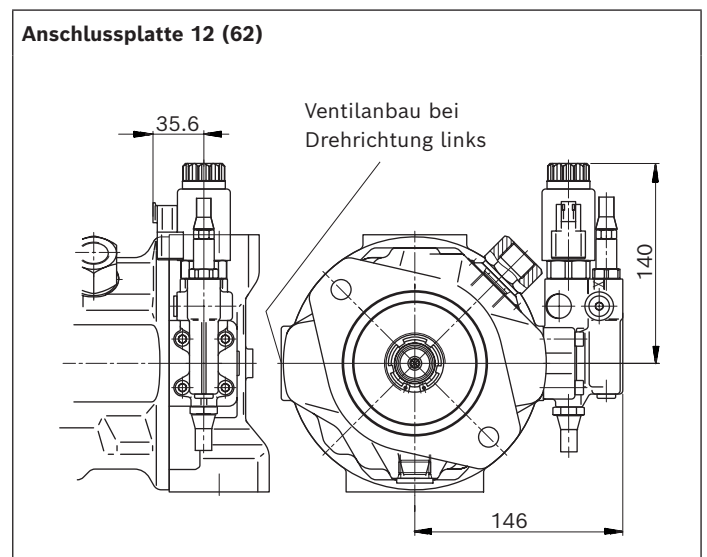

▼ **EC4/EB4 – Elektrohydraulisches Regelventil**

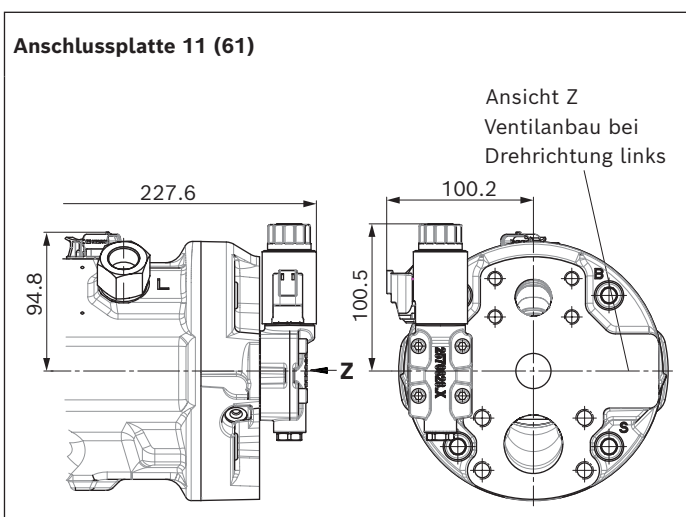

▼ **EC4/EB4 – Elektrohydraulisches Regelventil**

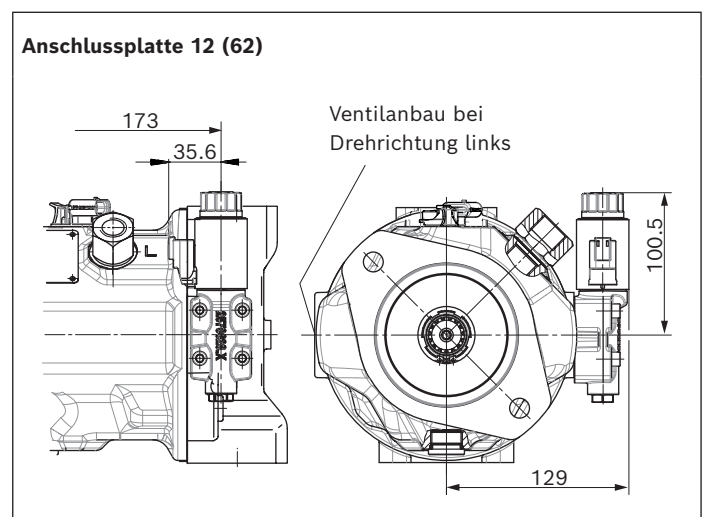

1) Bis Flanschfläche  
2) Bei Ausführung mit Anschlussplatte 61

## Abmessungen Nenngröße 71 und 88

### DFR / DFR1 / DRSC – Druck-Förderstromregler hydraulisch, Drehrichtung rechts, Ausführung: Anschlüsse metrisch

#### ▼ Anschlussplatte 42

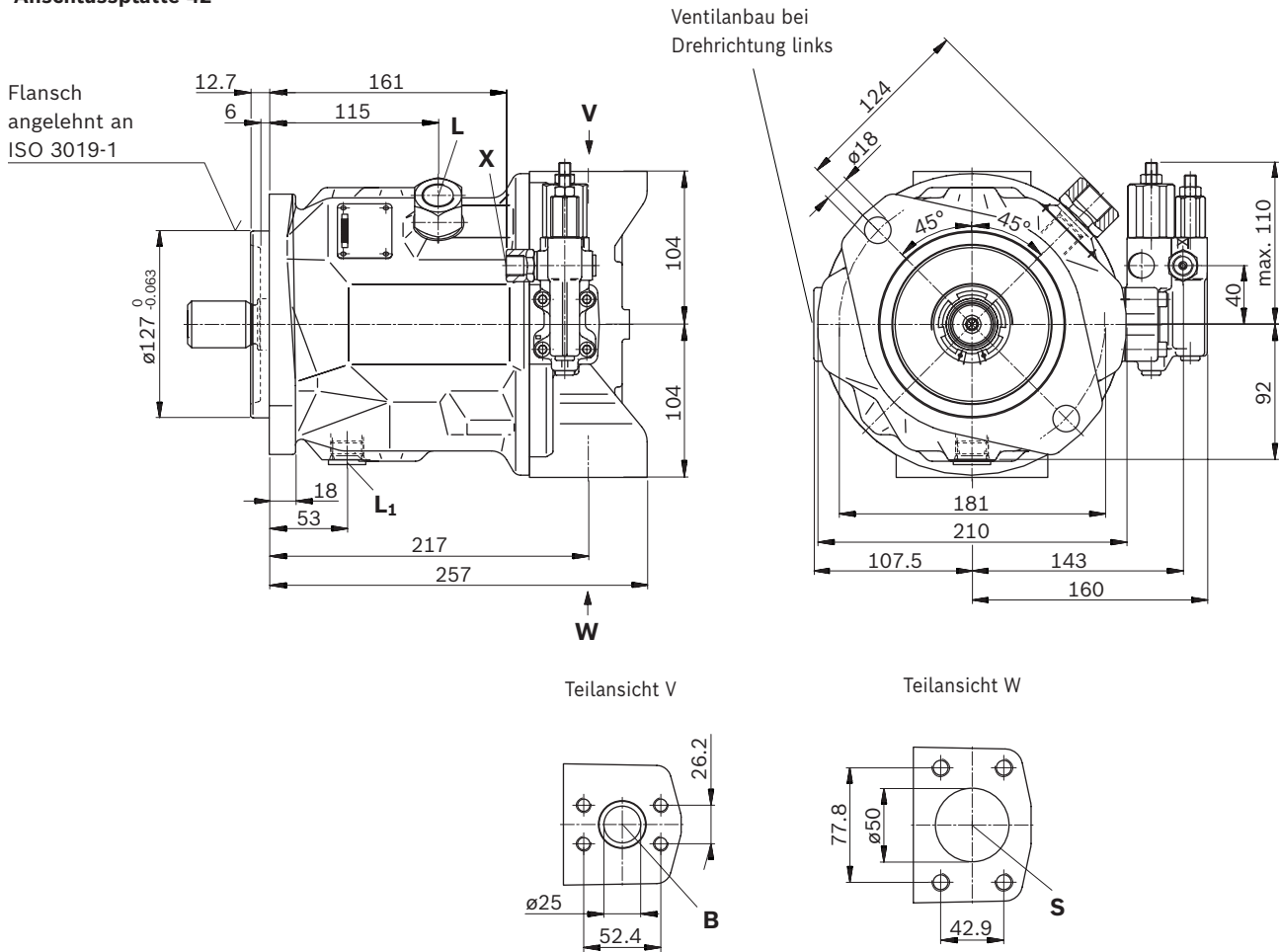

#### ▼ Anschlussplatte 41

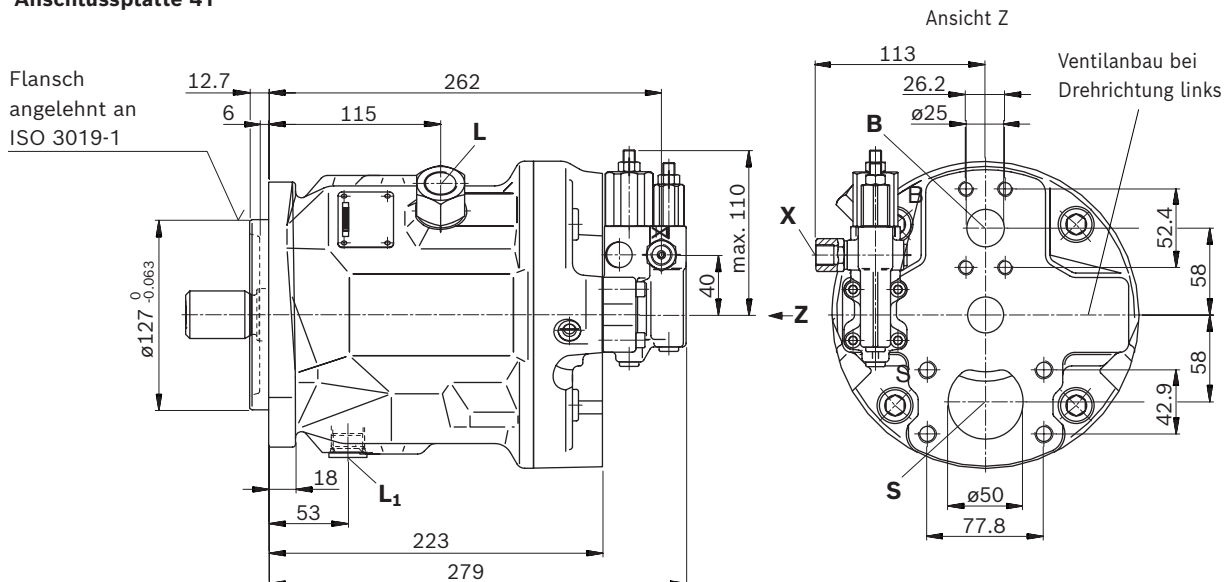

### Abmessungen Nenngröße 71 und 88

**DFR / DFR1 / DRSC – Druck-Förderstromregler hydraulisch, Drehrichtung rechts, Ausführung: Anschlüsse SAE**

▼ **Anschlussplatte 92**

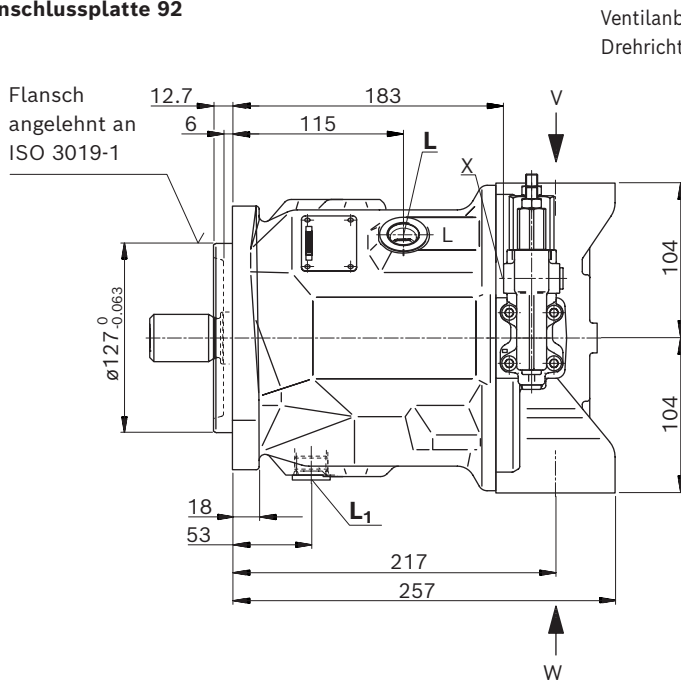

Teilansicht V

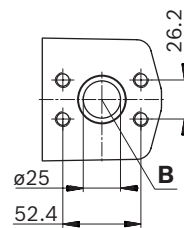

Ventilanbau bei Drehrichtung links

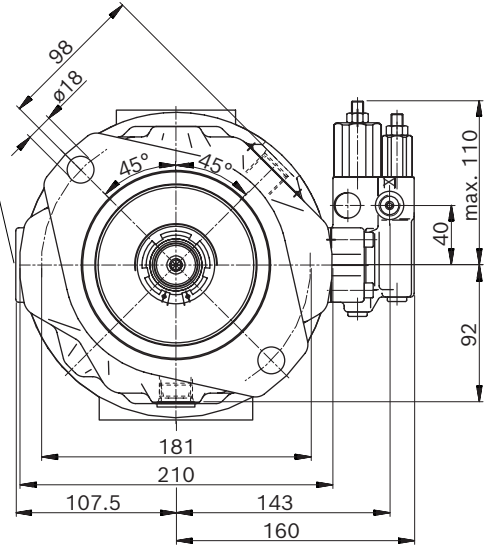

Teilansicht W

▼ **Anschlussplatte 91**

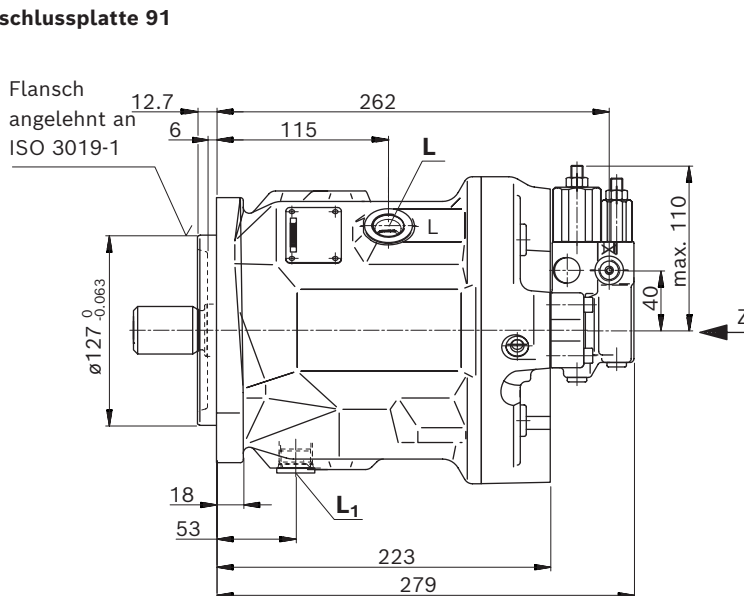

Ansicht Z

Ventilanbau bei Drehrichtung links

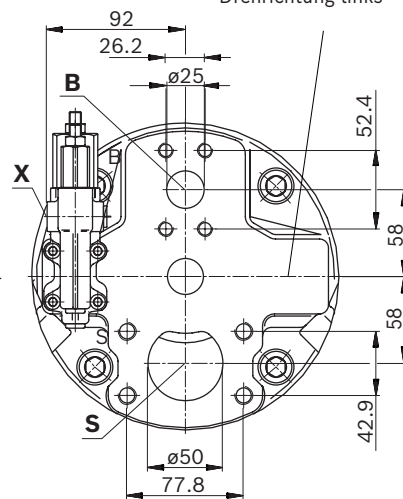

▼ Zahnwelle 1 1/4 in (32-4, ISO 3019-1)

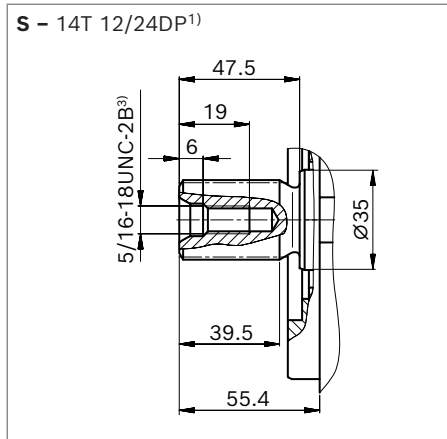

▼ Zahnwelle 1 1/4 in (ähnlich ISO 3019-1)

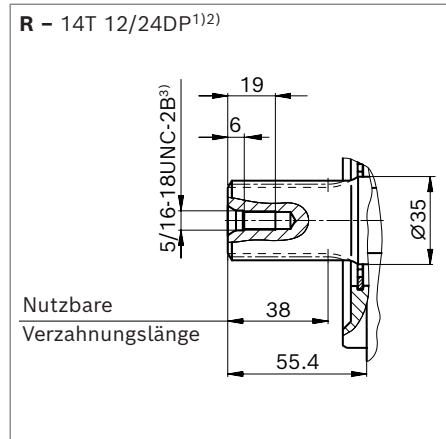

▼ Zahnwelle 1 in (25-4, ISO 3019-1)

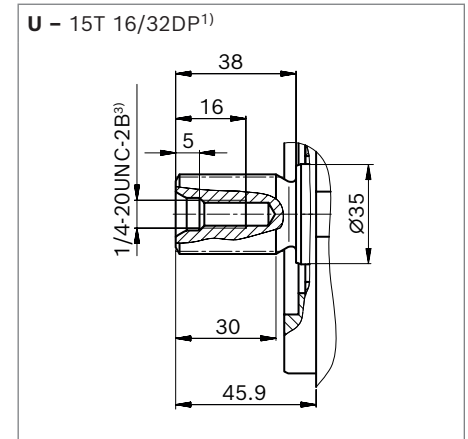

▼ Zahnwelle 1 in (ähnlich ISO 3019-1)

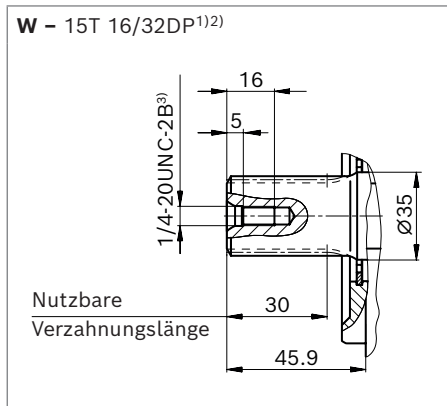

Anschlüsse - Ausführung metrisch Anschlussplatte 41/42		Norm	Größe	$p_{\max}$ [bar (psi)] <sup>4)</sup>	Zustand <sup>7)</sup>
<b>B</b>	Arbeitsanschluss (Standarddruckreihe) Befestigungsgewinde	ISO 6162-1 DIN 13	1 in M10 × 1.5; 17 (0.67) tief	350 (5100)	O
<b>S</b>	Sauganschluss (Standarddruckreihe) Befestigungsgewinde	ISO 6162-1 DIN 13	2 in M12 × 1.75; 20 (0.79) tief	10 (145)	O
<b>L</b>	Leckageanschluss	DIN 3852 <sup>5)</sup>	M22 × 1.5; 14 (0.55) tief	2 (30)	O <sup>6)</sup>
<b>L<sub>1</sub></b>	Leckageanschluss	ISO 11926 <sup>5)</sup>	7/8-14 UNF-2B; 17 (0.67) tief	2 (30)	X <sup>6)</sup>
<b>X</b>	Steuerdruck	DIN 3852	M14 × 1.5; 12 (0.47) tief	350 (5100)	O
<b>X</b>	Steuerdruck bei Verstellung DG	DIN 3852-2	G1/4 in; 12 (0.47) tief	350 (5100)	O

Anschlüsse - Ausführung SAE Anschlussplatte 91/92		Norm	Größe <sup>4)</sup>	$p_{\max}$ [bar (psi)] <sup>4)</sup>	Zustand <sup>7)</sup>
<b>B</b>	Arbeitsanschluss (Standarddruckreihe) Befestigungsgewinde	ISO 6162-1 ASME B1.1	1 in 3/8-16 UNC-2B; 18 (0.71) tief	350 (5100)	O
<b>S</b>	Sauganschluss (Standarddruckreihe) Befestigungsgewinde	ISO 6162-1 ASME B1.1	2 in 1/2-13UNC-2B; 22 (0.87) tief	10 (145)	O
<b>L</b>	Leckageanschluss	ISO 11926 <sup>5)</sup>	7/8-14 UNF-2B; 17 (0.67) tief	2 (30)	O <sup>6)</sup>
<b>L<sub>1</sub></b>	Leckageanschluss	ISO 11926 <sup>5)</sup>	7/8-14 UNF-2B; 17 (0.67) tief	2 (30)	X <sup>6)</sup>
<b>X</b>	Steuerdruck	ISO 11926	7/16-20 UNF-2B; 11.5 (0.45) tief	350 (5100)	O
<b>X</b>	Steuerdruck bei Verstellung DG	DIN 3852-2	G1/4 in; 12 (0.47) tief	350 (5100)	O

1) Evolventenverzahnung nach ANSI B92.1a, 30° Eingriffswinkel, abgeflachter Lückengrund, Flankenzentrierung, Toleranzklasse 5  
 2) Verzahnung nach ANSI B92.1a, Verzahnungsauslauf von Norm ISO 3019-1 abweichend.  
 3) Gewinde nach ASME B1.1  
 4) Anwendungsspezifisch können kurzzeitig Druckspitzen auftreten. Bei der Auswahl von Messgeräten und Armaturen beachten.

5) Die Ansenkung kann tiefer sein als in der Norm vorgesehen.  
 6) Abhängig von Einbaulage muss L oder L<sub>1</sub> angeschlossen werden (siehe auch Einbauhinweise ab Seite 57).  
 7) O = Muss angeschlossen werden (im Lieferzustand verschlossen)  
 X = Verschlossen (im Normalbetrieb)

▼ **DG - Zweipunktverstellung, direktgesteuert**

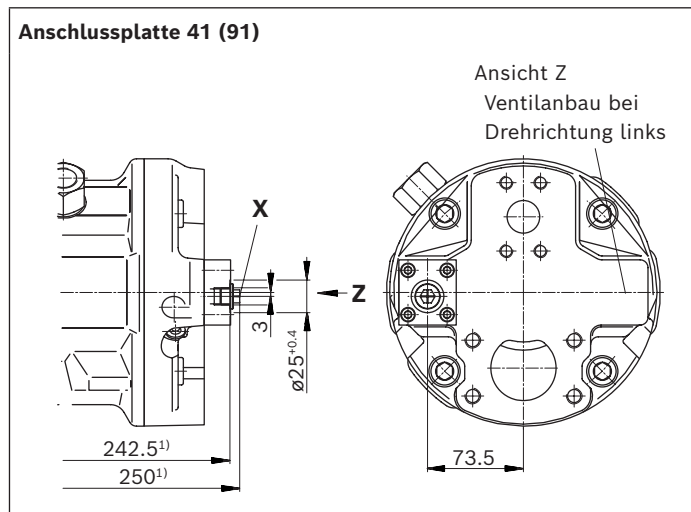

▼ **DG - Zweipunktverstellung, direktgesteuert**

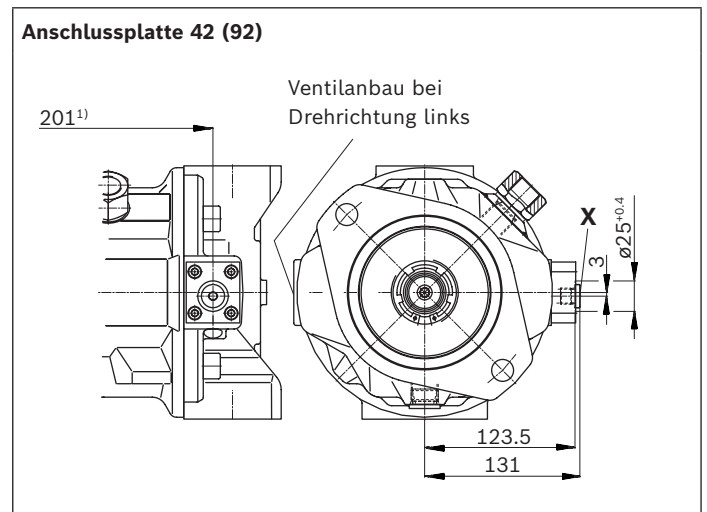

▼ **DR - Druckregler**

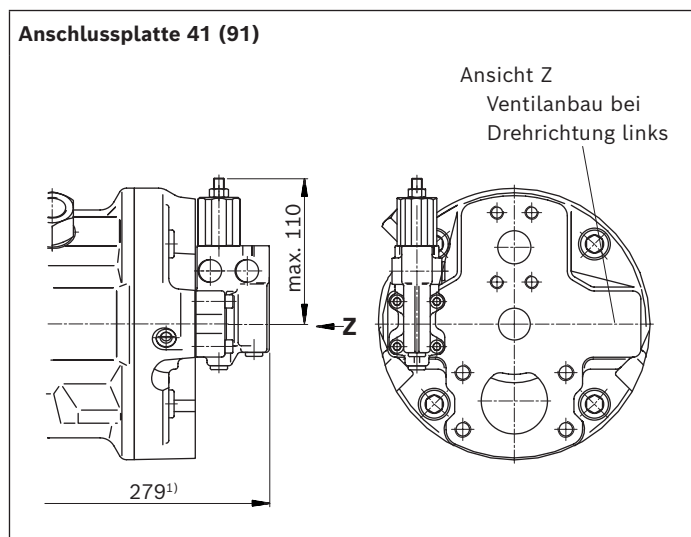

▼ **DR - Druckregler**

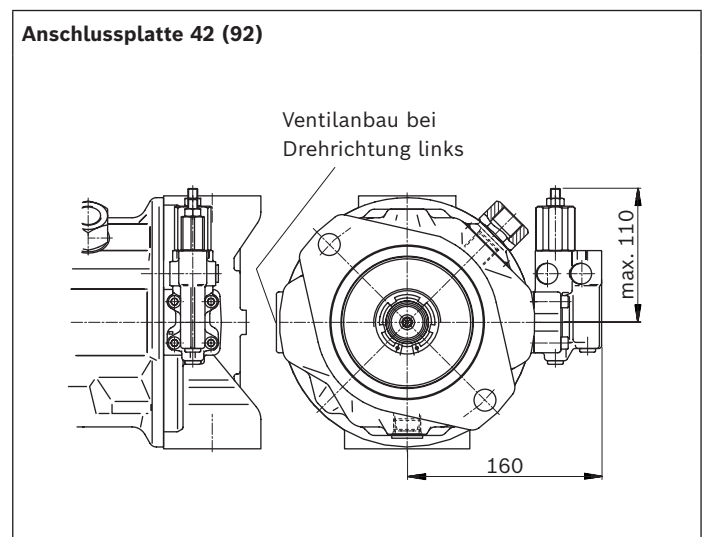

▼ **DRG - Druckregler, ferngesteuert**

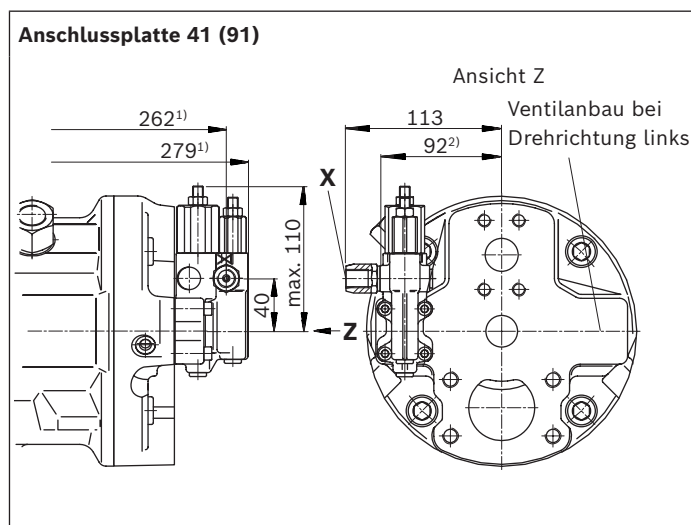

▼ **DRG - Druckregler, ferngesteuert**

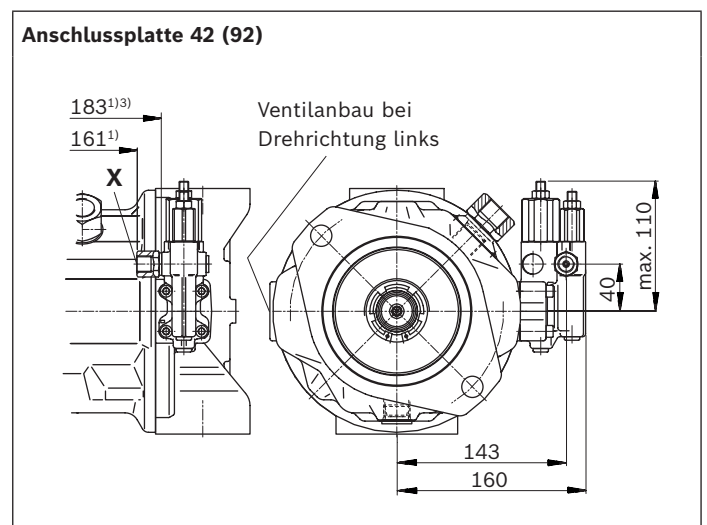

1) Bis Flanschfläche  
2) Bei Ausführung Anschlussplatte 91

3) Bei Ausführung Anschlussplatte 92

▼ **DFLR – Druck-, Förderstrom-, Leistungsregler**

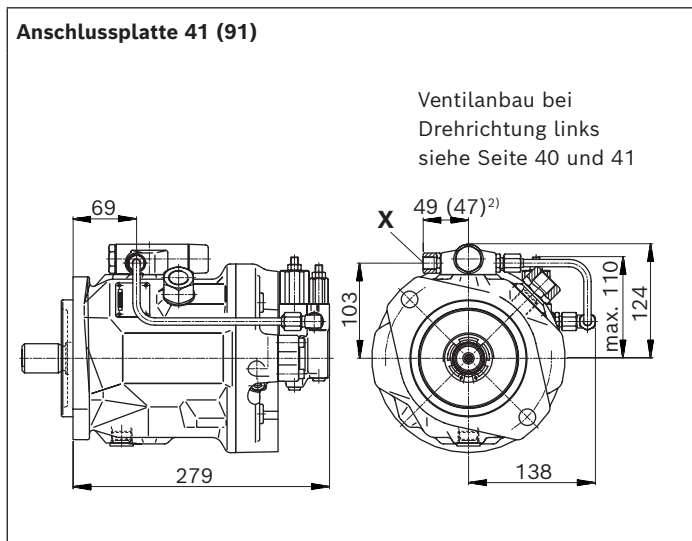

▼ **DFLR – Druck-, Förderstrom-, Leistungsregler**

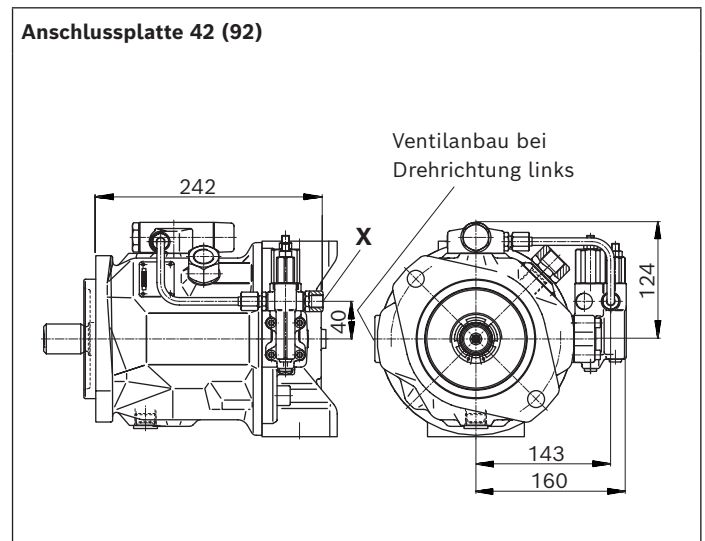

▼ **ED7. / ER7. – Elektro-hydraulische Druckregelung**

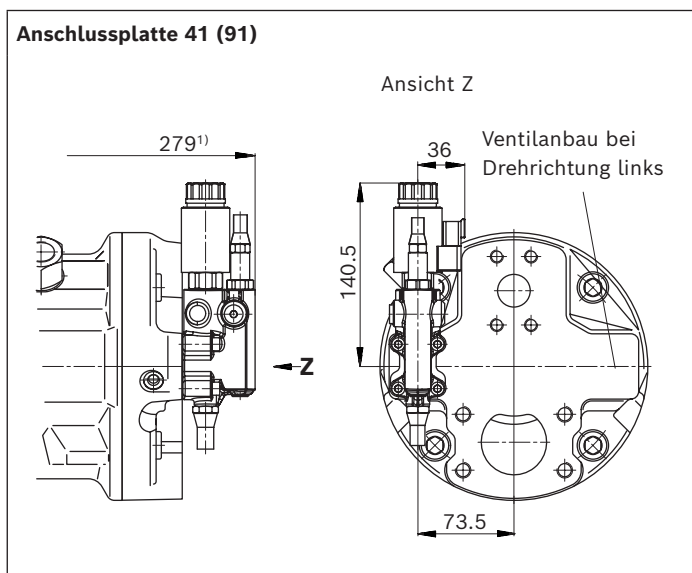

▼ **ED7. / ER7. – Elektro-hydraulische Druckregelung**

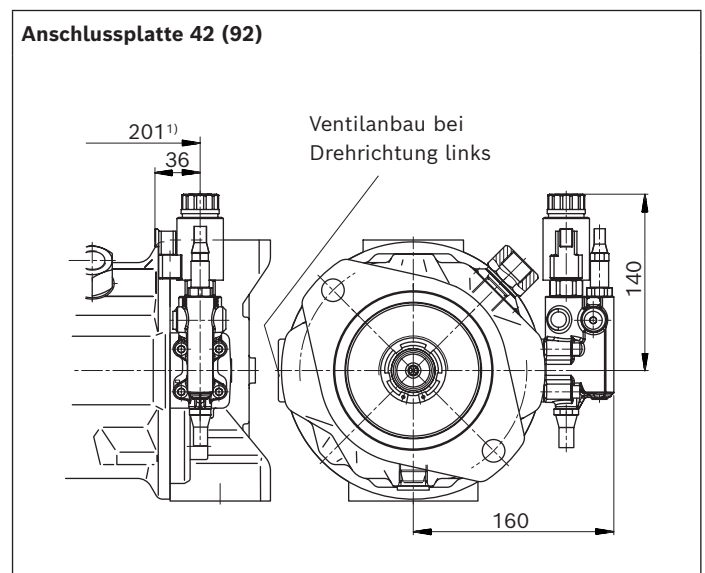

▼ **EC4/EB4 – Elektrohydraulisches Regelventil**

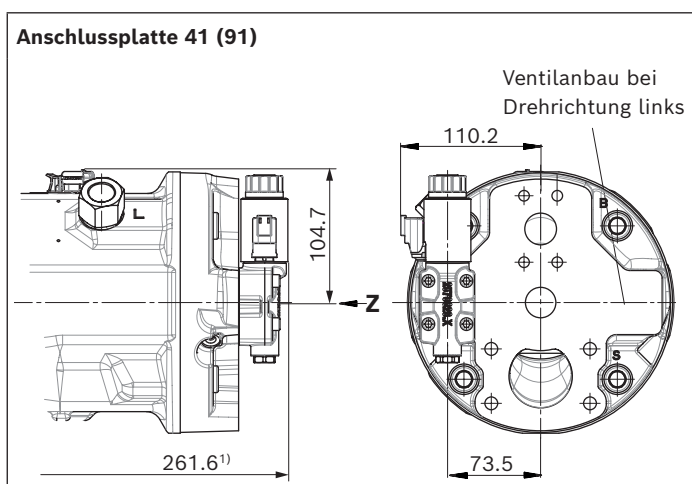

▼ **EC4/EB4 – Elektrohydraulisches Regelventil**

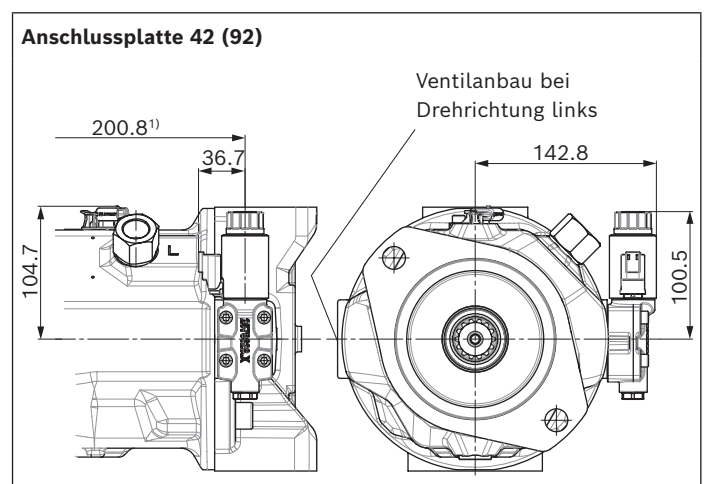

1) Bis Flanschfläche

2) Bei Ausführung mit Anschlussplatte 91

**Abmessungen Nenngröße 100**

**DFR / DFR1 / DRSC – Druck-Förderstromregler hydraulisch, Drehrichtung rechts, Ausführung: Anschlüsse metrisch**

▼ **Anschlussplatte 12**

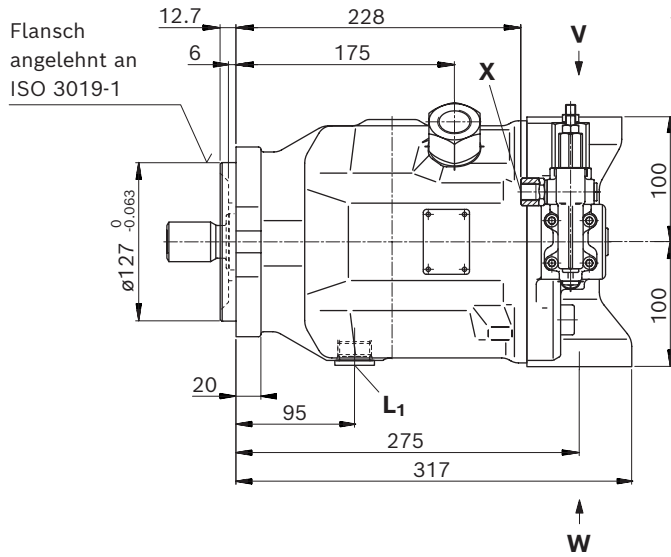

▼ **Anbaufansch C**

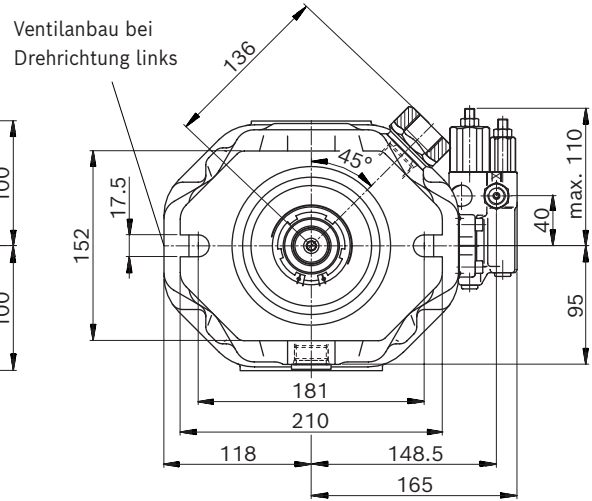

▼ **Anbaufansch D**

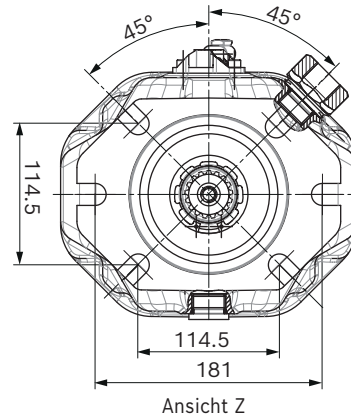

▼ **Anschlussplatte 11**

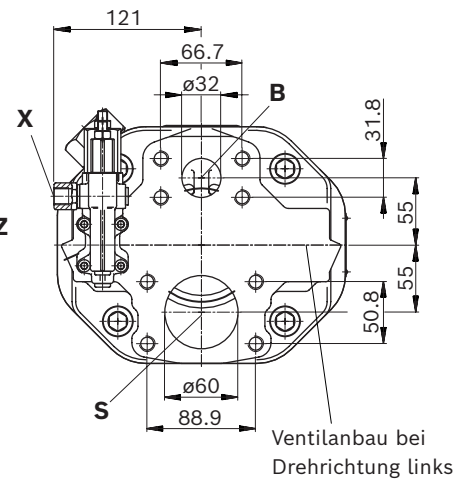
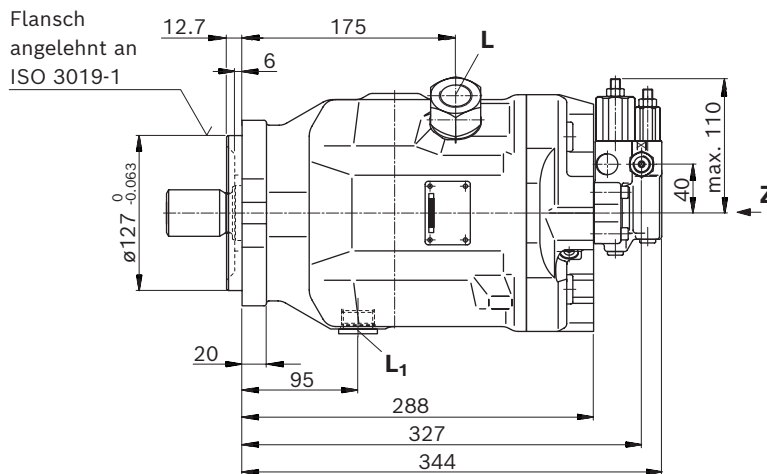



▼ Zahnwelle 1 1/2 in (38-4, ISO 3019-1)

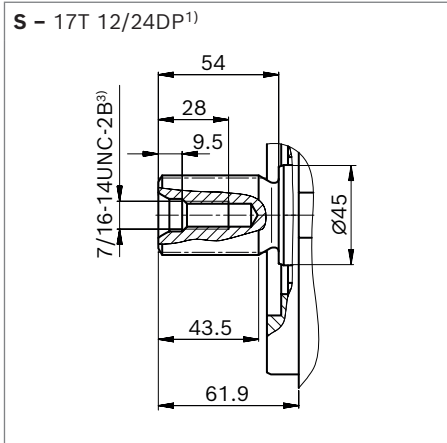

▼ Zahnwelle 1 1/4 in (32-4, ISO 3019-1)

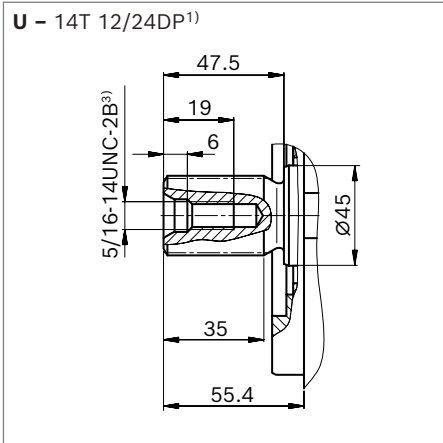

▼ Zahnwelle 1 1/4 in (ähnlich ISO 3019-1)

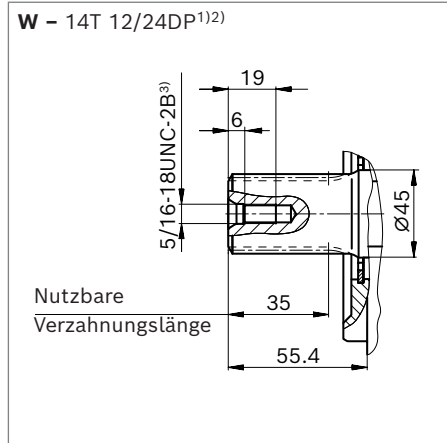

Anschlüsse - Ausführung metrisch Anschlussplatte 11/12		Norm	Größe	$p_{max}$ [bar (psi)] <sup>4)</sup>	Zustand <sup>7)</sup>
<b>B</b>	Arbeitsanschluss (Hochdruckreihe) Befestigungsgewinde	ISO 6162-2 DIN 13	1 1/4 in M14 × 2; 19 (0.75) tief	350 (5100)	O
<b>S</b>	Sauganschluss (Standarddruckreihe) Befestigungsgewinde	ISO 6162-1 DIN 13	2 1/2 in M12 × 1.75; 17 (0.67) tief	10 (145)	O
<b>L</b>	Leckageanschluss	DIN 3852 <sup>5)</sup>	M27 × 2; 16 (0.63) tief	2 (30)	O <sup>6)</sup>
<b>L<sub>1</sub></b>	Leckageanschluss	ISO 11926 <sup>5)</sup>	1 1/16-12 UNF-2B; 20 (0.79) tief	2 (30)	X <sup>6)</sup>
<b>X</b>	Steuerdruck	DIN 3852	M14 × 1.5; 12 (0.47) tief	350 (5100)	O
<b>X</b>	Steuerdruck bei Verstellung DG	DIN 3852-2	G1/4 in; 12 (0.47) tief	350 (5100)	O

Anschlüsse - Ausführung SAE Anschlussplatte 61/62		Norm	Größe	$p_{max}$ [bar (psi)] <sup>4)</sup>	Zustand <sup>7)</sup>
<b>B</b>	Arbeitsanschluss (Hochdruckreihe) Befestigungsgewinde	ISO 6162-2 ASME B1.1	1 1/4 in 1/2-13 UNC-2B; 19 (0.75) tief	350 (5100)	O
<b>S</b>	Sauganschluss (Standarddruckreihe) Befestigungsgewinde	ISO 6162-1 ASME B1.1	2 1/2 in 1/2-13 UNC-2B; 27 (1.06) tief	10 (145)	O
<b>L</b>	Leckageanschluss	ISO 11926 <sup>5)</sup>	1 1/16-12 UNF-2B; 20 (0.79) tief	2 (30)	O <sup>6)</sup>
<b>L<sub>1</sub></b>	Leckageanschluss	ISO 11926 <sup>5)</sup>	1 1/16-12 UNF-2B; 20 (0.79) tief	2 (30)	X <sup>6)</sup>
<b>X</b>	Steuerdruck	ISO 11926	7/16-20 UNF-2B; 11.5 (0.45) tief	350 (5100)	O
<b>X</b>	Steuerdruck bei Verstellung DG	DIN 3852-2	G1/4 in; 12 (0.47) tief	350 (5100)	O

1) Evolventenverzahnung nach ANSI B92.1a, 30° Eingriffswinkel, abgeflachter Lückengrund, Flankenzentrierung, Toleranzklasse 5  
 2) Verzahnung nach ANSI B92.1a, Verzahnungsauslauf von Norm ISO 3019-1 abweichend.  
 3) Gewinde nach ASME B1.1  
 4) Anwendungsspezifisch können kurzzeitig Druckspitzen auftreten. Bei der Auswahl von Messgeräten und Armaturen beachten.

5) Die Ansenkung kann tiefer sein als in der Norm vorgesehen.  
 6) Abhängig von Einbaulage muss L oder L<sub>1</sub> angeschlossen werden (siehe auch Einbauhinweise ab Seite 57).  
 7) O = Muss angeschlossen werden (im Lieferzustand verschlossen)  
 X = Verschlossen (im Normalbetrieb)

▼ **DG – Zweipunktverstellung, direktgesteuert**

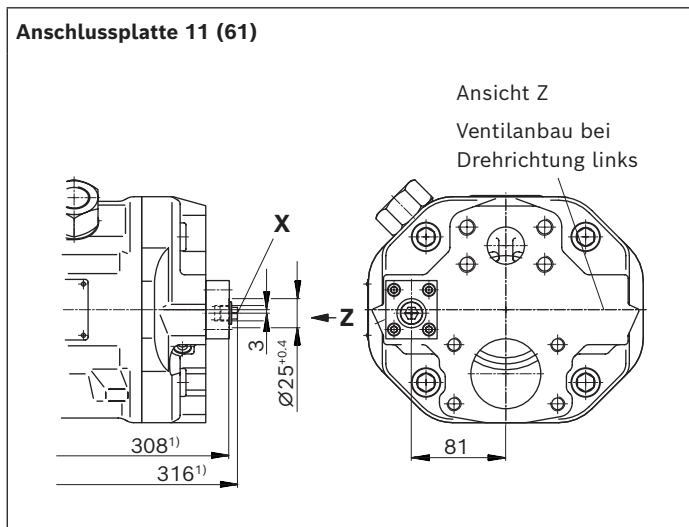

▼ **DG – Zweipunktverstellung, direktgesteuert**

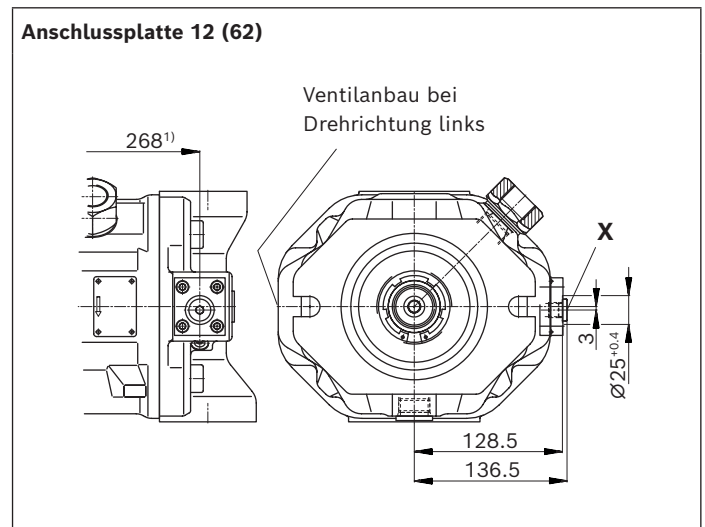

▼ **DR – Druckregler**

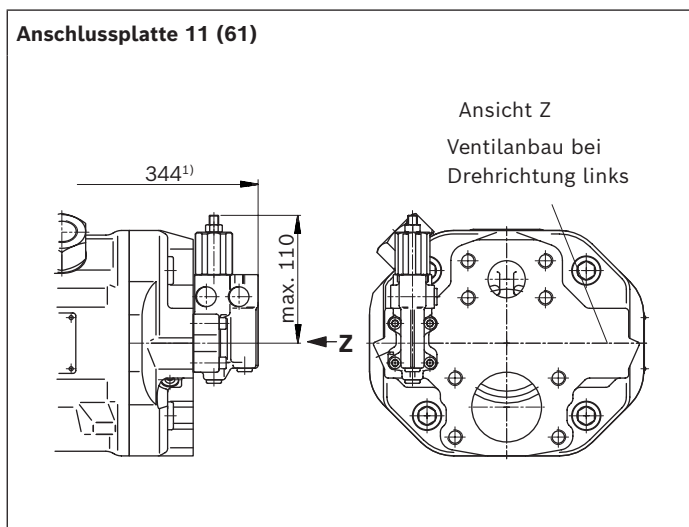

▼ **DR – Druckregler**

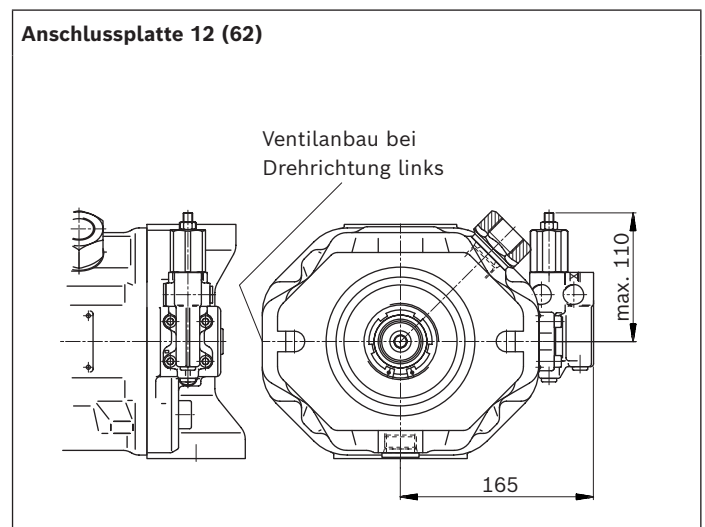

▼ **DRG – Druckregler, ferngesteuert**

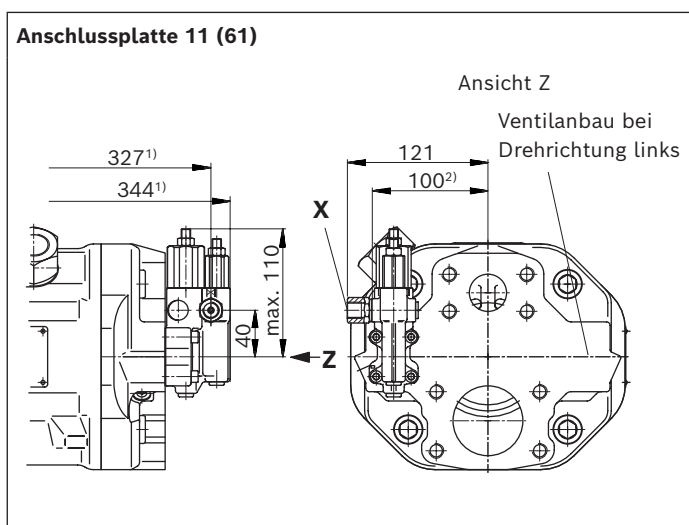

▼ **DRG – Druckregler, ferngesteuert**

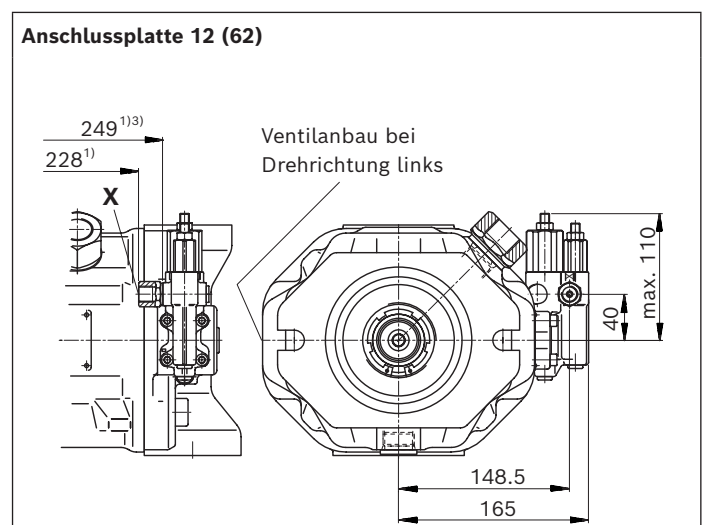

1) Bis Flanschfläche

2) Bei Ausführung mit Anschlussplatte 61

3) Bei Ausführung Anschlussplatte 62

▼ DFLR – Druck-, Förderstrom-, Leistungsregler

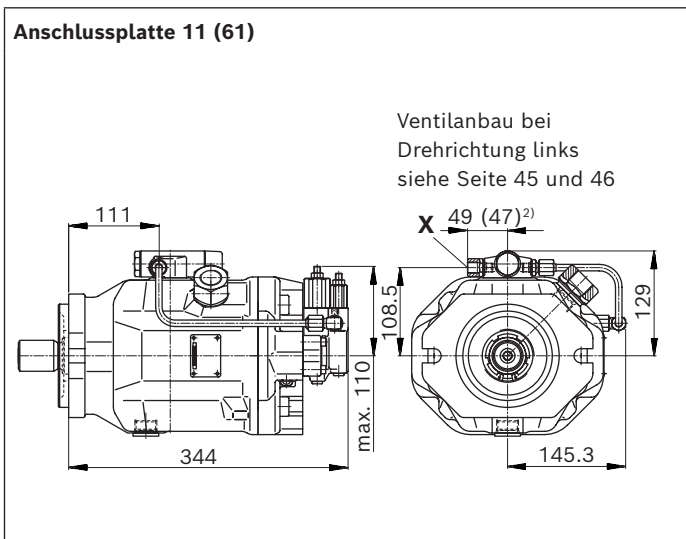

▼ DFLR – Druck-, Förderstrom-, Leistungsregler

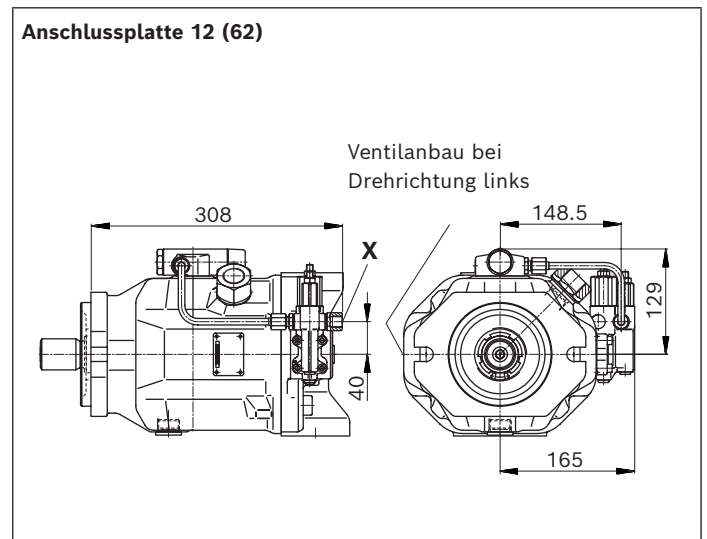

▼ ED7. / ER7. – Elektro-hydraulische Druckregelung

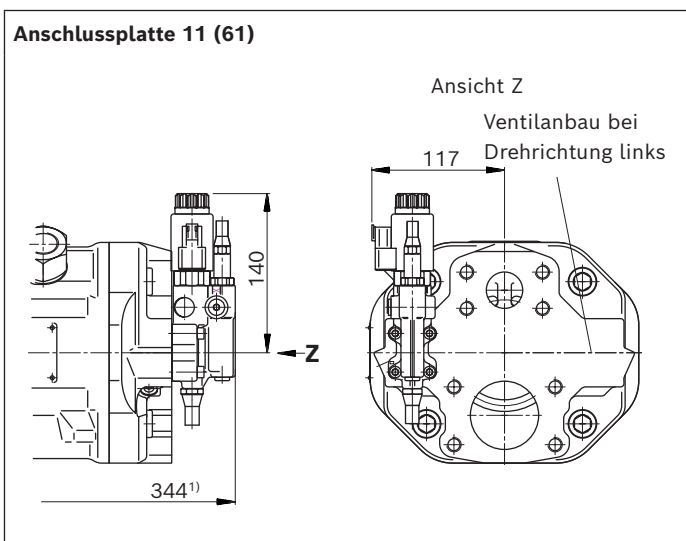

▼ ED7. / ER7. – Elektro-hydraulische Druckregelung

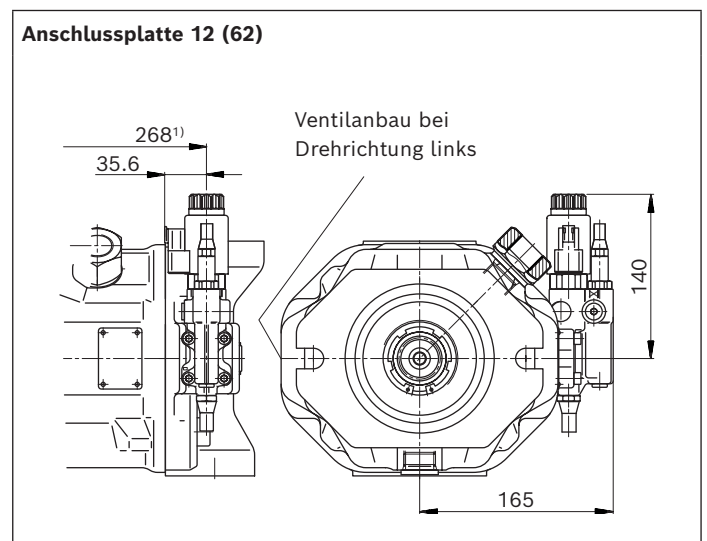

▼ EC4/EB4 – Elektrohydraulisches Regelventil

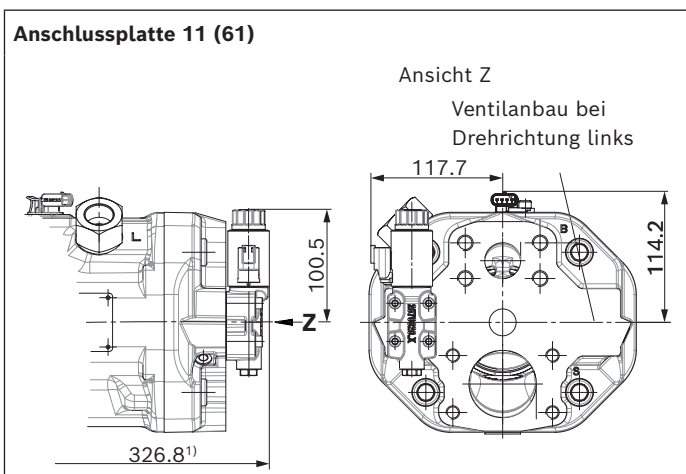

▼ EC4/EB4 – Elektrohydraulisches Regelventil

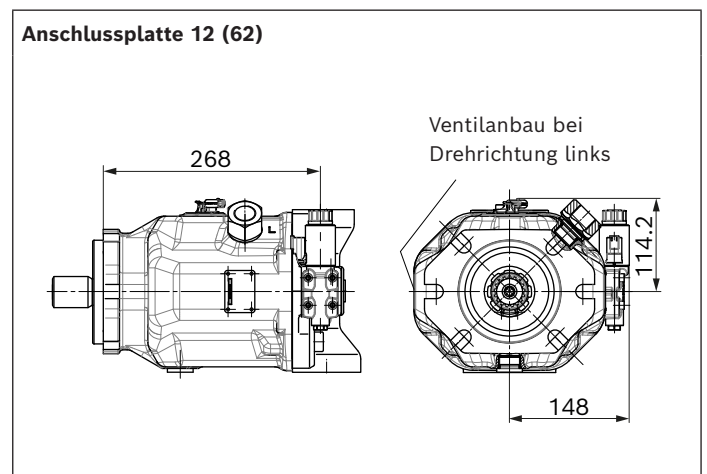

1) Bis Flanschfläche

2) Bei Ausführung mit Anschlussplatte 61

## Abmessungen Durchtrieb

### Für Flansche und Wellen nach ISO 3019-1

Flansch		Nabe für Zahnwelle <sup>1)</sup>		Verfügbarkeit über Nenngrößen						Code
Durchmesser	Anbau <sup>4)</sup>	Durchmesser		18	28	45	71	88	100	
82-2 (A)	⌀, ♂, ∞	5/8 in	9T 16/32DP	•	•	•	•	•	•	K01
		3/4 in	11T 16/32DP	•	•	•	•	•	•	K52

• = Lieferbar    - = Nicht lieferbar

#### ▼ 82-2

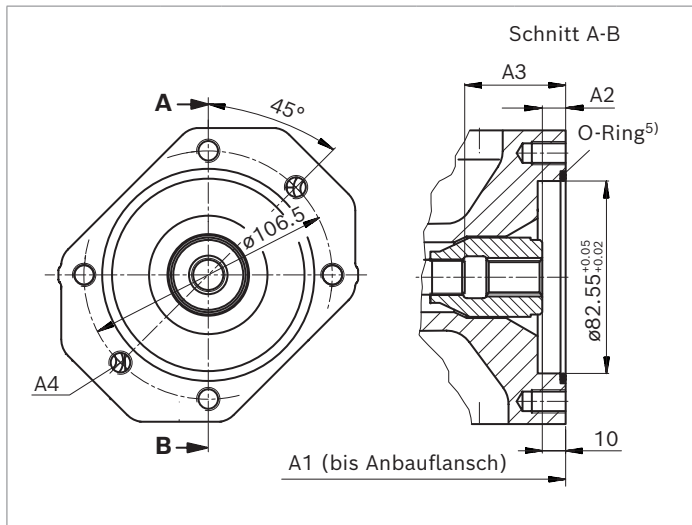

#### ▼ 82-2

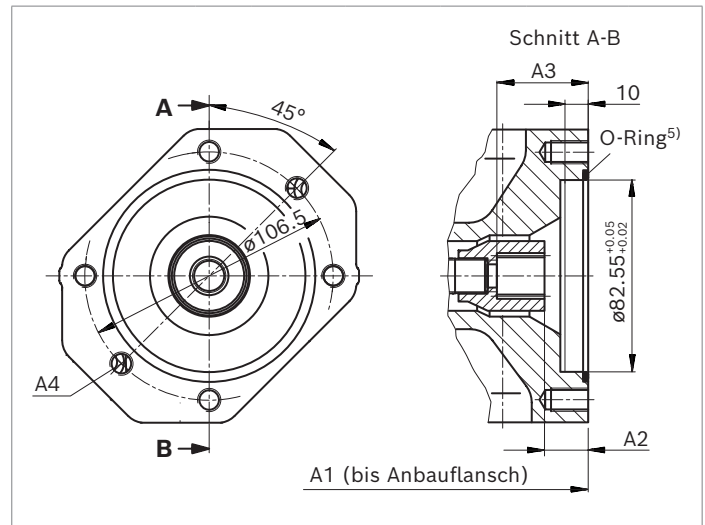

K01 (16-4 (A))	NG	A1	A2 <sup>3)</sup>	A3 <sup>3)</sup>	A4 <sup>2)6)</sup>
<b>18</b>	182 (7.17)	9.3 (0.37)	42.5 (1.67)	M10×1.5; 14.5 (0.57) tief	
<b>28</b>	204 (8.03)	9.2 (0.36)	36.2 (1.43)	M10×1.5; 16 (0.63) tief	
<b>45</b>	229 (9.02)	10.1 (0.40)	52.7 (2.07)	M10×1.5; 16 (0.63) tief	
<b>71</b>	267 (10.50)	11.2 (0.44)	60.6 (2.39)	M10×1.5; 20 (0.79) tief	
<b>88</b>	267 (10.50)	11.2 (0.44)	60.6 (2.39)	M10×1.5; 20 (0.79) tief	
<b>100</b>	338 (13.30)	8.8 (0.35)	33.1 (1.30)	M10×1.5; 16 (0.63) tief	

K52 (19-4 (A-B))	NG	A1	A2 <sup>3)</sup>	A3 <sup>3)</sup>	A4 <sup>2)6)</sup>
<b>18</b>	182 (7.17)	18.3 (0.72)	39.2 (1.54)	M10×1.5; 14.5 (0.57) tief	
<b>28</b>	204 (8.03)	18.4 (0.72)	39.4 (1.55)	M10×1.5; 16 (0.63) tief	
<b>45</b>	229 (9.02)	18.4 (0.72)	38.8 (1.53)	M10×1.5; 16 (0.63) tief	
<b>71</b>	267 (10.50)	20.8 (0.82)	41.2 (1.62)	M10×1.5; 20 (0.79) tief	
<b>88</b>	267 (10.50)	20.8 (0.82)	41.2 (1.62)	M10×1.5; 20 (0.79) tief	
<b>100</b>	338 (13.30)	18.6 (0.73)	39.6 (1.56)	M10×1.5; 16 (0.63) tief	

1) Nach ANSI B92.1a, 30° Eingriffswinkel, abgeflachter Lückengrund, Flanken-zentrierung, Toleranzklasse 5

2) Gewinde nach DIN 13

3) Mindestmaße

4) Anordnung Befestigungsbohrungen bei Blick auf Durchtrieb, mit Verstellung oben

5) O-Ring im Lieferumfang enthalten

6) Auslegung empfohlen nach VDI 2230, Schraubengüte 8.8 nach ISO 898-1

**Für Flansche und Wellen nach ISO 3019-1**

Flansch Durchmesser	Anbau <sup>5)</sup>	Nabe für Zahnwelle <sup>1)</sup>		Verfügbarkeit über Nenngrößen						Code
		Durchmesser		18	28	45	71	88	100	
101-2 (B)	⌀, ♂, ∞	7/8 in	13T 16/32DP	-	•	•	•	•	•	K68
		1 in	15T 16/32DP	-	-	•	•	•	•	K04

• = Lieferbar - = Nicht lieferbar

▼ **101-2**

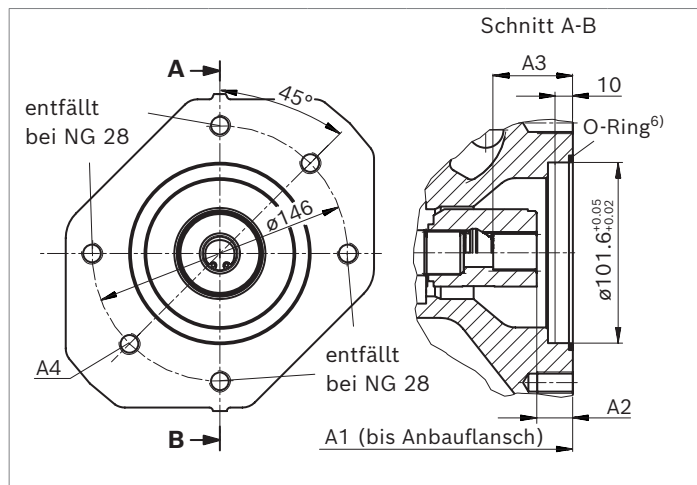

▼ **101-2**

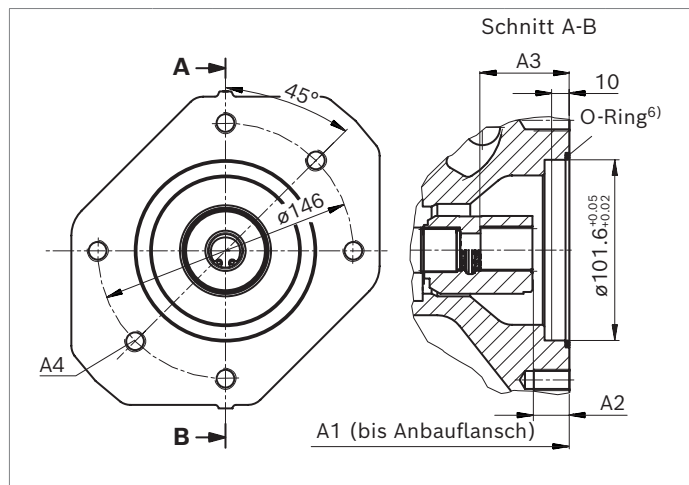

K68 (22-4 (B))	NG	A1	A2 <sup>4)</sup>	A3 <sup>4)</sup>	A4 <sup>2)7)</sup>
<b>28</b>	204	17.4	42.4	M12×1.75 <sup>3)</sup>	
	(8.03)	(0.68)	(1.67)		
<b>45</b>	229	17.4	41.8	M12×1.75;	
	(9.02)	(0.68)	(1.65)	18 (0.71) tief	
<b>71</b>	267	19.8	44.2	M12×1.75;	
	(10.50)	(0.78)	(1.74)	20 (0.79) tief	
<b>88</b>	267	19.8	44.2	M12×1.75;	
	(10.50)	(0.78)	(1.74)	(20 (0.79) tief	
<b>100</b>	338	17.6	41.9	M12×1.75;	
	(13.30)	(0.69)	(1.65)	20 (0.79) tief	

K04 (25-4 (B-B))	NG	A1	A2 <sup>4)</sup>	A3 <sup>4)</sup>	A4 <sup>2)7)</sup>
<b>45</b>	229	17.9	47.4	M12×1.75;	
	(9.02)	(0.70)	(1.87)	18 (0.71) tief	
<b>71</b>	267	20.3	49.2	M12×1.75;	
	(10.50)	(0.80)	(1.94)	20 (0.79) tief	
<b>88</b>	267	20.3	49.2	M12×1.75;	
	(10.50)	(0.80)	(1.94)	20 (0.79) tief	
<b>100</b>	338	17.8	46.6	M12×1.75;	
	(13.30)	(0.70)	(1.83)	20 (0.79) tief	

1) Nach ANSI B92.1a, 30° Eingriffswinkel, abgeflachter Lückengrund, Flanken-zentrierung, Toleranzklasse 5

2) Gewinde nach DIN 13

3) Durchgehend

4) Mindestmaße

5) Anordnung Befestigungsbohrungen bei Blick auf Durchtrieb, mit Verstellung oben

6) O-Ring im Lieferumfang enthalten

7) Auslegung empfohlen nach VDI 2230, Schraubengüte 8.8 nach ISO 898-1

**Für Flansche und Wellen nach ISO 3019-1**

Flansch		Nabe für Zahnwelle <sup>1)</sup>		Verfügbarkeit über Nenngößen						Code
Durchmesser	Anbau <sup>5)</sup>	Durchmesser		18	28	45	71	88	100	
127-2 (C)	ø, ∞	1 1/4 in	14T 12/24DP	-	-	-	•	•	•	K07
		1 1/2 in	17T 12/24DP	-	-	-	-	-	•	K24

• = Lieferbar    - = Nicht lieferbar

▼ **127-2**

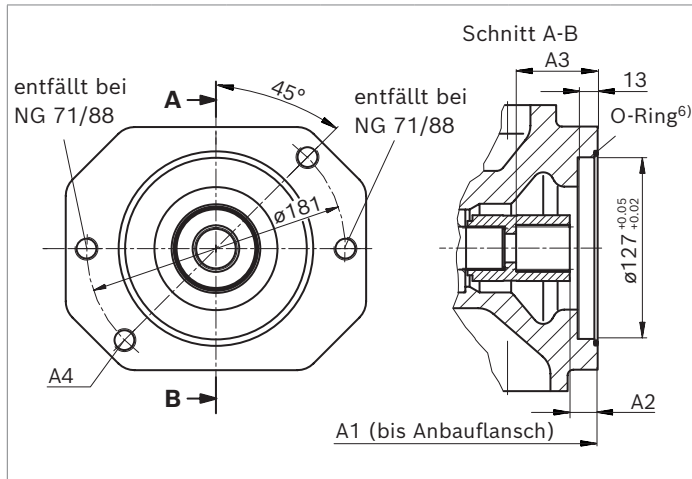

<b>K07</b> (32-4 (C))	NG	A1	A2 <sup>4)</sup>	A3 <sup>4)</sup>	A4 <sup>2)7)</sup>
	<b>71</b>	267	20.3	58.3	M16×2; <sup>3)</sup>
		(10.50)	(0.80)	(2.30)	
	<b>88</b>	267	20.3	58.3	M16×2; <sup>3)</sup>
		(10.50)	(0.80)	(2.30)	
	<b>100</b>	338	19.1	57.1	M16×2; <sup>3)</sup>
		(13.30)	(0.75)	(2.25)	

▼ **127-2**

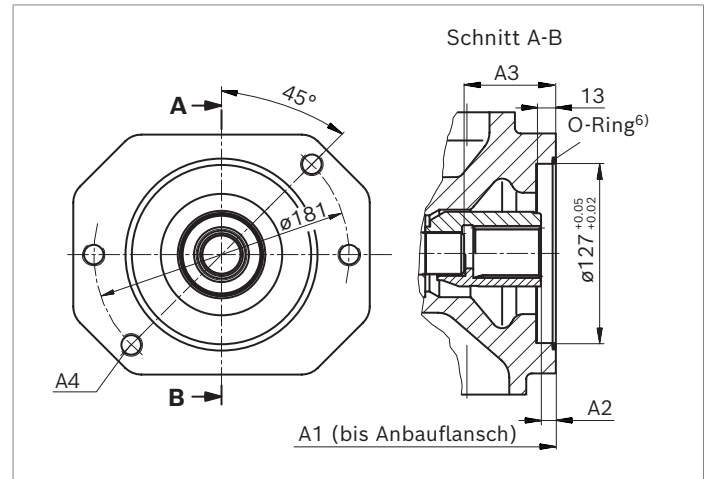

<b>K24</b> (38-4 (C-C))	NG	A1	A2 <sup>4)</sup>	A3 <sup>4)</sup>	A4 <sup>2) 7)</sup>
	<b>100</b>	338	10.0	64.3	M16×2; <sup>3)</sup>
		(13.30)	(0.39)	(2.53)	

1) Nach ANSI B92.1a, 30° Eingriffswinkel, abgeflachter Lückengrund, Flanken-zentrierung, Toleranzklasse 5

2) Gewinde nach DIN 13

3) Durchgehend

4) Mindestmaße

5) Anordnung Befestigungsbohrungen bei Blick auf Durchtrieb, mit Verstellung oben

6) O-Ring im Lieferumfang enthalten

7) Auslegung empfohlen nach VDI 2230, Schraubengüte 8.8 nach ISO 898-1

## Übersicht Anbaumöglichkeiten

### SAE – Anbauflansch

Durchtrieb		Anbaumöglichkeiten – 2. Pumpe						
Flansch ISO 3019-1	Nabe für Zahnwelle	Code	A10V(S)O/31 NG (Welle)	A10V(S)O/5x NG (Welle)	A10VO/60 NG (Welle)	A1VO/10 NG (Welle)	Außenzahnradpumpe Baform (NG)	Durchtrieb erhältlich für NG
82-2 (A)	5/8 in	K01	18 (U)	10 (U), 18 (U)			AZPF	18 bis 100
	3/4 in	K52	18 (S, R)	10 (S) 18 (S, R)		18, 28 (S3)	–	18 bis 100
101-2 (B)	7/8 in	K68	28 (S, R) 45 (U, W) <sup>1)</sup>	28 (S, R) 45 (U, W) <sup>1)</sup>	45 (S4)	28, 35 (S4)	Baureihe N/G	28 bis 100
	1 in	K04	45 (S, R) –	45 (S, R) 60, 63, 72 (U, W) <sup>2)</sup>	45 (S5)	35 (S5)	–	45 bis 100
127-2 (C)	1 1/4 in	K07	71 (S, R) 88 (S, R) 100 (U) <sup>3)</sup>	60, 63 (S, R) 85 (U) <sup>3)</sup> 100 (U) <sup>3)</sup>			–	71 bis 100
	1 1/2 in	K24	100 (S)	85 (S) 100 (S)			–	100

1) Nicht bei Hauptpumpe NG28 mit K68

2) Nicht bei Hauptpumpe NG45 mit K04

3) Nicht bei Hauptpumpe NG71 und NG88 mit K07

## Kombinationspumpen A10VO + A10VO

Durch den Einsatz von Kombinationspumpen stehen dem Anwender auch ohne Verteilergetriebe voneinander unabhängige Kreisläufe zur Verfügung.

Bei Bestellung von Kombinationspumpen sind die Typbezeichnungen der 1. und der 2. Pumpe durch ein „+“ zu verbinden.

### Bestellbeispiel:

**A10VO100DFR1/31R-VSC12K04+**

**A10VO45DFR/31R-VSC12N00**

Soll keine weitere Pumpe werkseitig angebaut werden, so ist die einfache Typenbezeichnung ausreichend.

Die Tandempumpe aus zwei gleichen Nenngrößen ist unter Berücksichtigung einer dynamischen Massenbeschleunigung von maximal 10 g (= 98.1 m/s<sup>2</sup>) ohne zusätzliche Abstützungen zulässig.

Bei Kombinationspumpen aus mehr als zwei Pumpen ist eine Berechnung des Anbauflansches auf das zulässige Massenmoment erforderlich, bitte Rücksprache.

Die Durchtriebe sind mit einem **nicht druckfesten** Verschlussdeckel verschlossen. Daher müssen Einzelpumpen vor der Inbetriebnahme mit einem druckfestem Deckel versehen werden. Durchtriebe können auch mit druckfestem Deckel bestellt werden, bitte im Klartext angeben.

### Hinweis

Durchtriebe werden bei montierter Nabe mit einem Distanzhalter ausgeliefert.

Der Distanzhalter muss vor dem Anbau der 2. Pumpe und vor der Inbetriebnahme entfernt werden. Hinweise dazu finden sie in der Betriebsanleitung 92701-01-B

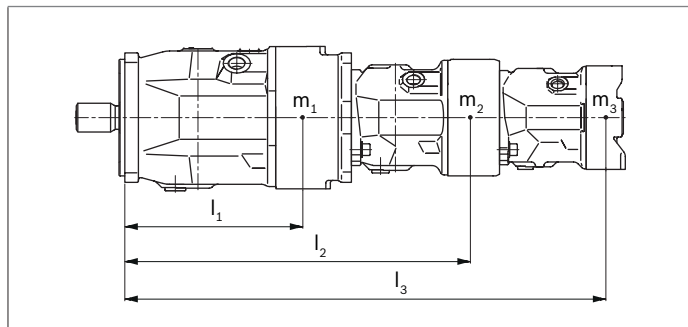

$m_1, m_2, m_3$	Masse der Pumpe	[kg (lbs)]
$l_1, l_2, l_3$	Schwerpunktstand	[mm (inch)]
$T_m = (m_1 \times l_1 + m_2 \times l_2 + m_3 \times l_3) \times \frac{1}{102 (12)} \text{ [Nm (lb-ft)]}$		

### Berechnung für Mehrfachpumpen

$l_1$  = Schwerpunktstand vordere Pumpe (Werte aus Tabelle „Zulässige Massenmomente“)

$l_2$  = Maß „A1“ aus Durchtriebszeichnungen (Seite 50 bis 52) +  $l_1$  der 2. Pumpe

$l_3$  = Maß „A1“ aus Durchtriebszeichnungen (Seite 50 bis 52) der 1. Pumpe + „A1“ der 2. Pumpe +  $l_1$  der 3. Pumpe

## Zulässige Massenmomente

Nenngröße			18	28	45	71	88	100
statisch	$T_m$	Nm	500	880	1370	2160	2160	3000
		lb-ft	369	649	1010	1593	1593	2213
dynamisch bei 10 g (98,1 m/s <sup>2</sup> )	$T_m$	Nm	50	88	137	216	216	300
		lb-ft	37	65	101	159	159	221
Gewicht <b>ohne</b> Durchtrieb N00	$m$	kg	12.9	18	23.5	35.2	35.2	49.5
		lbs	28	40	52	78	78	109
Gewicht <b>mit</b> Durchtrieb K..	$m$	kg	13.8	19.3	25.1	38	38	55.4
		lbs	30	43	55	84	84	122
Schwerpunktstand <b>ohne</b> Durchtrieb N00	$l_1$	mm	92	100	113	127	127	161
		inch	3.62	3.94	4.45	5.00	5.00	6.34
Schwerpunktstand <b>mit</b> Durchtrieb K..	$l_1$	mm	98	107	120	137	137	178
		inch	3.86	4.21	4.72	5.39	5.39	7.01

## Stecker für Magnete

### DEUTSCH DT04-2P

Angegossen, 2-polig, ohne bidirektionale Löschiode **P**

Bei korrekt montiertem Gegenstecker ergibt sich folgende Schutzart:

- ▶ IP67 (DIN/EN 60529) und
- ▶ IP69K (DIN 40050-9)

#### ▼ Schaltsymbol

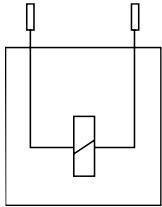

#### ▼ Gegenstecker DEUTSCH DT06-2S-EP04

Bestehend aus	DT-Bezeichnung
1 Gehäuse	DT06-2S-EP04
1 Keil	W2S
2 Buchsen	0462-201-16141

Der Gegenstecker ist nicht im Lieferumfang enthalten. Dieser kann auf Anfrage von Bosch Rexroth geliefert werden (Materialnummer R902601804).

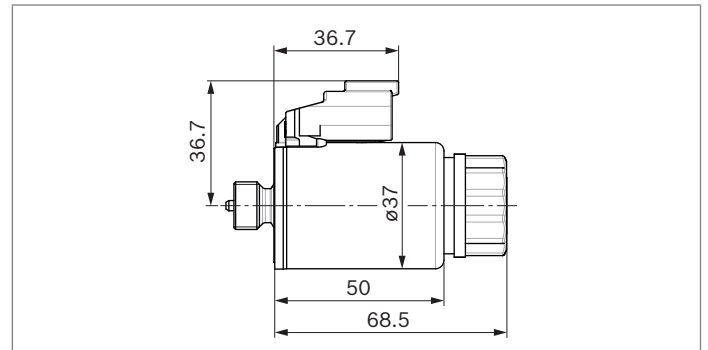

#### Hinweise

- ▶ Bei Bedarf können Sie die Lage des Steckers durch Drehen des Magnetkörpers verändern.
- ▶ Das Vorgehen kann der Betriebsanleitung 92701-01-B entnommen werden.
- ▶ Auf die Steckverbindung sowie die Magnetspule mit Spulenmutter, darf nur das Eigengewicht (<1 N (0.22 lbf)) des Anschlusskabels mit 150 mm (5.91 inch) Länge einwirken. Weitere Kräfte und Vibrationen/Schwingungen sind nicht zulässig. Dies kann z.B. durch das Abfangen des Kabels am selben Schwingungssystem umgesetzt werden.

## Schwenkwinkelsensor

### Beschreibung

Der Schwenkwinkelsensor PAL dient zur berührungslosen Erfassung des Schwenkwinkels von Axialkolbeneinheiten unter Verwendung eines auf dem Hall-Effekt basierenden Sensor-ICs. Die gemessene Position wird von dem redundanten Schwenkwinkelsensor in elektrische Signale umgewandelt.

Technische Daten und Sicherheitshinweise des Sensors sind dem dazugehörigen Datenblatt 95161 zu entnehmen.

### Merkmale

- ▶ Hohe Temperaturstabilität des Ausgangssignals
- ▶ Schock- und Vibrationsfestigkeit
- ▶ Integrierte elektronische Fehlererkennung
- ▶ CE-Konformität

#### ▼ Ausgangskennlinie am Pin 4, Code H

Anbau Schwenkwinkelsensor links mit Blick auf Welle; Steuerventil oben

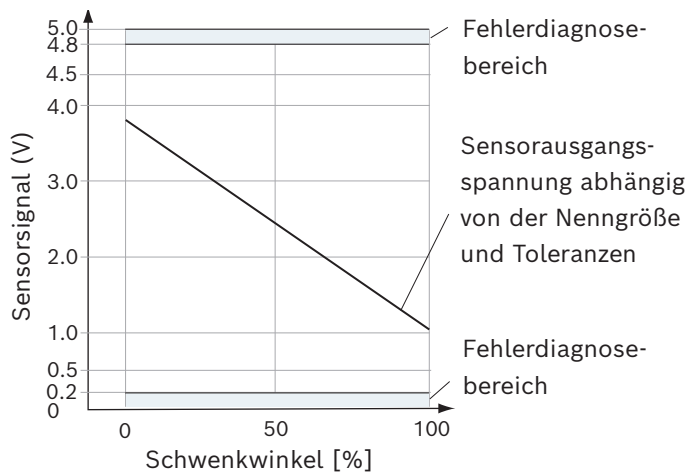

### Pinbelegung

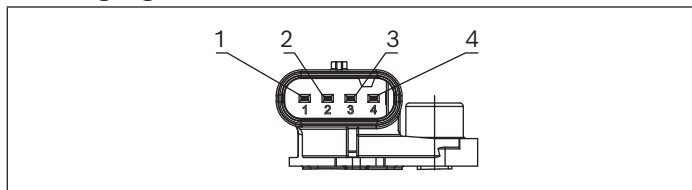

#### ▼ Pinbelegung analog ratiometrisch/PWM (Bestellcode H)

**PAL 2 313A357 CM/10F**

(weitere Informationen siehe Datenblatt 95161)

Pin	Anschluss
1	Sensorsignal 2 PWM (aktiv-high; 5 ... 95 % auf Zeit)
2	Versorgungsspannung $U_{supply}$
3	Masse GND
4	Sensorsignal 1 analog ratiometrisch (10 ... 90 % $U_{supply}$ )

#### ▼ Zulässige PAL-Varianten

Ausgangssignal	Typ	Code
Analog ratiometrisch/PWM	PAL 2 313A357 CM/10F	H
SENT/SENT	PAL 2 313A357 SM/10F	P

Kenngröße	
Versorgungsspannung $U_{supply}$	5 VDC
Maximaler Versorgungsspannungsbereich $U_{supply}$	4.5 ... 5.5 VDC
Überspannungsbereich für 48 h	28 VDC
Überspannungsbereich für 60 sec ( $\tau_{amb} < 35 \text{ °C}$ (95 °F))	37 VDC
Stromaufnahme ( $I_{DD}$ )	20 bis 27 mA
Lastwiderstand	siehe Datenblatt 95161
Verpolungsschutz (48h/60sec)	-14 VDC/-18 VDC
Betriebstemperatur	-40 °C (-40 °F) bis +125 °C (257 °F)
Schutzart ISO 20653 (mit gestecktem Gegenstecker und Kabel)	IPx9k, IP6kx, IPX6 und IPX7

### Hinweise

- ▶ Angaben zu Umwelt und EMV-Bedingungen auf Anfrage.
- ▶ Die Lackierung mit elektrostatischer Aufladung des Sensors ist nicht erlaubt (Gefahr: ESD-Schaden)

#### ▼ Pinbelegung SENT/SENT (Bestellcode P)

**PAL 2 313A357 SM/10F**

(weitere Informationen siehe Datenblatt 95161)

Pin	Anschluss
1	Sensorsignal 2 SENT Format H.1 (Two 12 bit fast channels)
2	Versorgungsspannung $U_{supply}$
3	Masse GND
4	Sensorsignal 1 SENT Format H.4 (12 bit fast channel and single secure)

### Gegenstecker

Der Gegenstecker ist nicht im Lieferumfang enthalten und kann auf Anfrage bei Bosch Rexroth mit der Materialnummer R917012863 bestellt werden. Weitere Gegensteckervarianten (unter anderem für andere Kabeldurchmesser) siehe Datenblatt 95161.

## Einbauhinweise

### Allgemeines

Die Axialkolbeneinheit muss bei Inbetriebnahme und während des Betriebes mit Druckflüssigkeit gefüllt und entlüftet sein. Dies ist auch bei längerem Stillstand zu beachten, da sich die Axialkolbeneinheit über die Hydraulikleitungen entleeren kann.

Besonders bei der Einbaulage „Triebwelle nach oben/ unten“ ist auf eine komplette Befüllung und Entlüftung zu achten, da z. B. die Gefahr des Trockenlaufens besteht. Die Leckage im Gehäuseraum muss über den höchstgelegenen Tankanschluss (**L**, **L<sub>1</sub>**) zum Tank abgeführt werden. Bei Kombinationspumpen muss an jeder Einzelpumpe die Leckage abgeführt werden.

Wird für mehrere Einheiten eine gemeinsame Leckageleitung verwendet, ist darauf zu achten, dass der jeweilige Gehäusedruck nicht überschritten wird. Die gemeinsame Leckageleitung muss so dimensioniert werden, dass der maximal zulässige Gehäusedruck aller angeschlossenen Einheiten in keinem Betriebszustand, insbesondere beim Kaltstart, überschritten wird. Ist das nicht möglich, so müssen separate Tankleitungen verlegt werden.

Um eine Übertragung von Körperschall zu vermeiden, entkoppeln Sie alle Verbindungsleitungen über elastische Elemente von allen schwingungsfähigen Bauteilen (z B. Tank, Rahmenteile).

Die Saug- und Leckageleitungen müssen in jedem Betriebszustand unterhalb des minimalen Flüssigkeitsniveaus in den Tank münden. Die zulässige Saughöhe  $h_S$  ergibt sich aus dem Gesamtdruckverlust, darf jedoch nicht höher als  $h_{S\ max} = 800\ \text{mm}$  (31.5 inch) sein. Der minimale Saugdruck am Anschluss **S** von 0.8 bar (12 psi) absolut darf sowohl im Betrieb als auch bei Kaltstart nicht unterschritten werden.

Sorgen Sie bei der Tankauslegung für ausreichenden Abstand zwischen Saugleitung und Leckageleitung. Wir empfehlen die Verwendung einer Beruhigungswand (Schwallblech) zwischen Saugleitung und Leckageleitung. Durch eine Beruhigungswand verbessert sich das Luftabscheidevermögen, weil die Druckflüssigkeit dadurch mehr Zeit zum Entgasen hat. Des Weiteren wird dadurch eine direkte Ansaugung der erwärmten Rücklaufflüssigkeit in die Saugleitung verhindert. Dem Sauganschluss muss luftfreie, beruhigte und gekühlte Druckflüssigkeit zugeführt werden.

### Hinweis

In bestimmten Einbaulagen ist mit Beeinflussungen der Verstellung oder Regelung zu rechnen. Bedingt durch die Schwerkraft, das Eigengewicht und den Gehäusedruck können geringe Kennlinienverschiebungen und Stellzeit-Veränderungen auftreten.

### Einbaulage

Siehe folgende Beispiele **1** bis **12**.

Weitere Einbaulagen sind nach Rücksprache möglich.

Empfohlene Einbaulage: **1** und **3**

Legende	
<b>F</b>	Befüllen / Entlüften
<b>S</b>	Sauganschluss
<b>L; L<sub>1</sub></b>	Leckageanschluss
SB	Beruhigungswand (Schwallblech)
$h_{t\ min}$	Minimal erforderliche Eintauchtiefe (200 mm (7.87 inch))
$h_{min}$	Minimal erforderlicher Abstand zum Tankboden (100 mm (3.94 inch))
$h_{ES\ min}$	Minimal erforderliche Höhe zum Schutz vor Entleerung der Axialkolbeneinheit (25 mm (0.98 inch))
$h_{S\ max}$	Maximal zulässige Saughöhe (800 mm (31.5 inch))

### Hinweis

Der Anschluss **F** ist Teil der externen Verrohrung und muss kundenseitig zur vereinfachten Befüllung und Entlüftung bereitgestellt werden.

**Untertankeinbau (Standard)**

Untertankeinbau liegt vor, wenn die Axialkolbeneinheit unterhalb des minimalen Flüssigkeitsniveaus außerhalb des Tanks eingebaut ist.

▼ **Einbaulage 1**

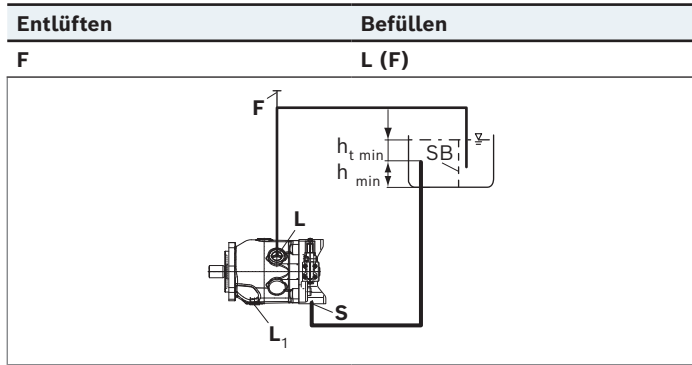

▼ **Einbaulage 2<sup>1)</sup>**

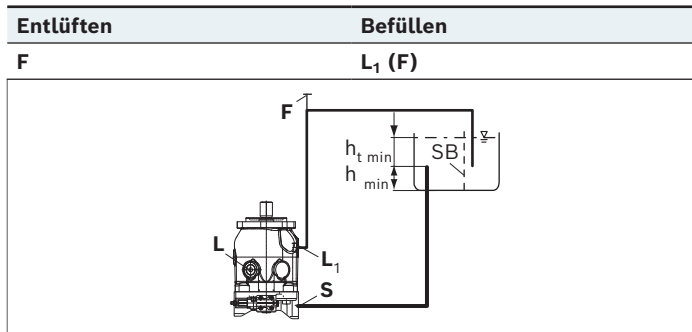

▼ **Einbaulage 3**

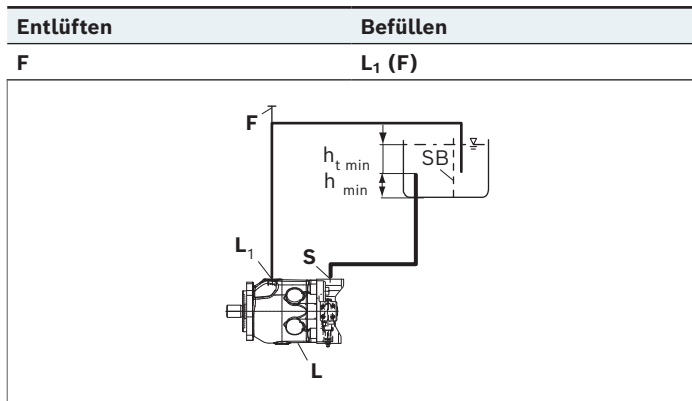

▼ **Einbaulage 4<sup>1)</sup>**

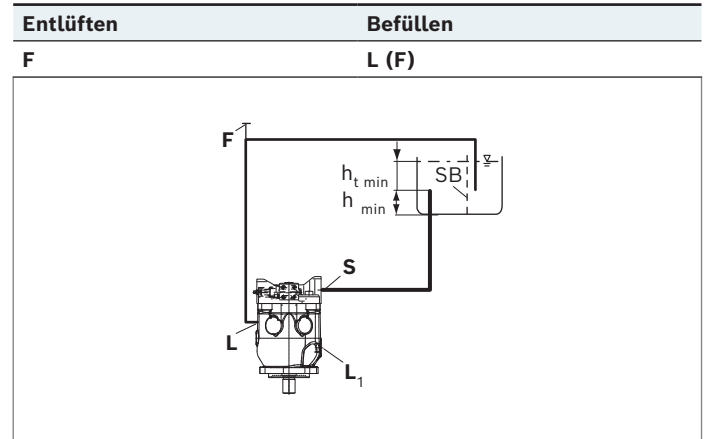

Legende siehe Seite 57.

<sup>1)</sup> Da ein vollständiges Entlüften und Befüllen in dieser Lage nicht möglich ist, sollte die Pumpe vor dem Einbau in horizontaler Lage entlüftet und befüllt werden.

### Übertankeinbau

Übertankeinbau liegt vor, wenn die Axialkolbeneinheit oberhalb des minimalen Flüssigkeitsniveaus des Tanks eingebaut ist. Um ein Entleeren der Axialkolbeneinheit zu verhindern ist bei Position 6 eine Höhendifferenz  $h_{ES\ min}$  von mindestens 25 mm (0.98 inch) einzuhalten. Beachten Sie die maximal zulässige Saughöhe  $h_{S\ max} = 800\ mm$  (31.5 inch).

Ein Rückschlagventil in der Leckageleitung ist nur in Einzelfällen nach Rücksprache zulässig.

#### ▼ Einbaulage 5

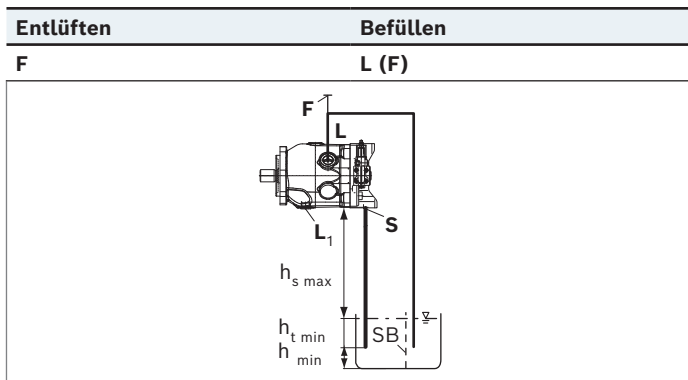

#### ▼ Einbaulage 6<sup>1)</sup>

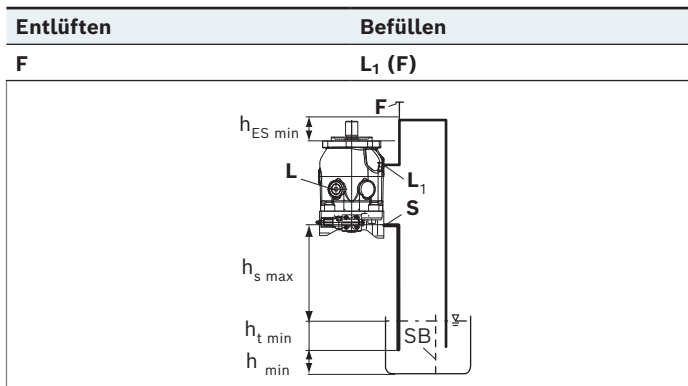

#### ▼ Einbaulage 7

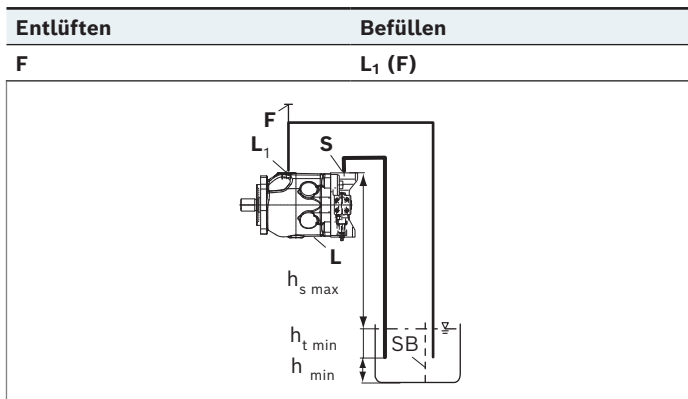

#### ▼ Einbaulage 8

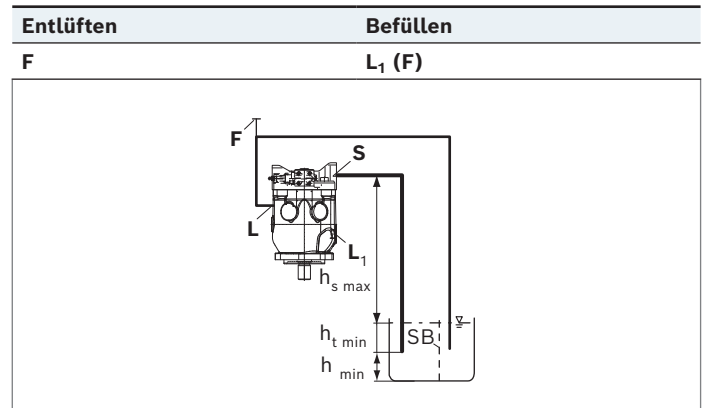

Legende siehe Seite 57.

<sup>1)</sup> Da ein vollständiges Entlüften und Befüllen in dieser Lage nicht möglich ist, sollte die Pumpe vor dem Einbau in horizontaler Lage entlüftet und befüllt werden.

### Tankeinbau

Tankeinbau liegt vor, wenn die Axialkolbeneneinheit unterhalb des minimalen Flüssigkeitsniveaus im Tank eingebaut ist. Die Axialkolbeneneinheit ist vollständig unter Druckflüssigkeit. Wenn minimaler Flüssigkeitsspiegel gleich oder unterhalb der Pumpenoberkante, siehe Kapitel „Übertank-einbau“.

Axialkolbeneneinheiten mit elektrischen Bauteilen (z. B. elektrische Verstellungen, Sensoren) dürfen nicht in einem Tank unterhalb des Flüssigkeitsniveaus eingebaut werden.

#### Hinweis

- Wir empfehlen den Sauganschluss **S** mit einem Saugrohr zu versehen und den Leckageanschluss **L** oder **L<sub>1</sub>** zu verrohren. In diesem Fall muss der andere Leckageanschluss verschlossen werden. Das Gehäuse der Axialkolbeneneinheit ist über **L** oder **L<sub>1</sub>** zu befüllen (siehe Einbaulage 9 bis 12), bevor die Verrohrung angebracht und der Tank mit Druckflüssigkeit befüllt wird.

#### ▼ Einbaulage 9

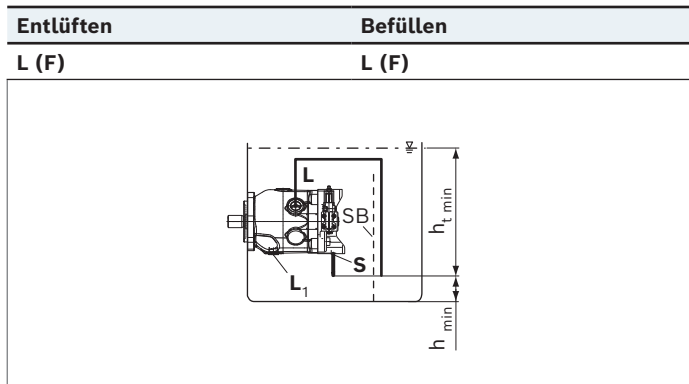

#### ▼ Einbaulage 10<sup>1)</sup>

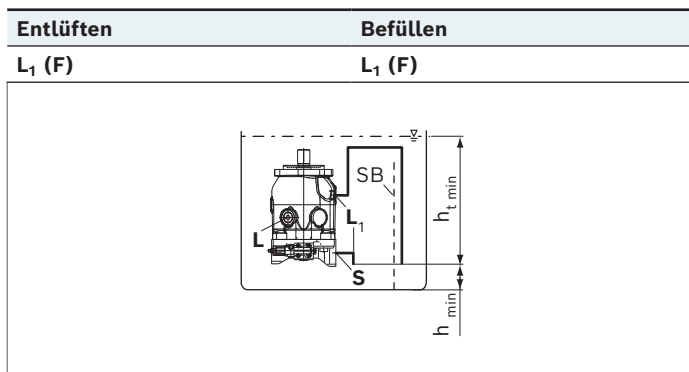

#### ▼ Einbaulage 11

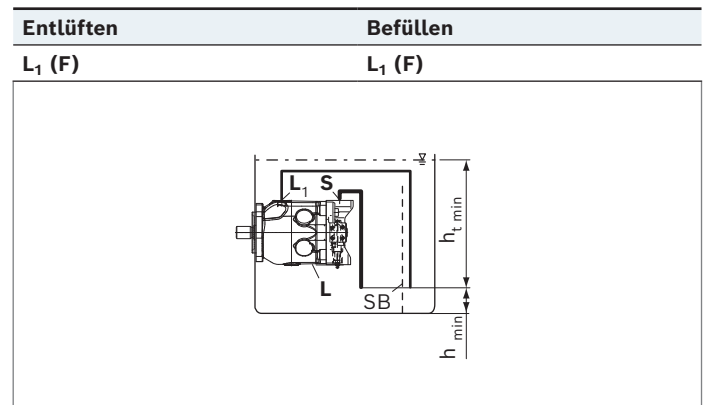

#### ▼ Einbaulage 12<sup>1)</sup>

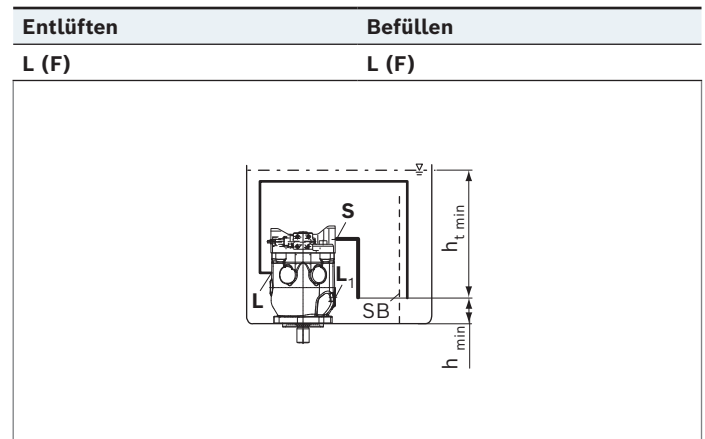

<sup>1)</sup> Da ein vollständiges Entlüften und Befüllen in dieser Lage nicht möglich ist, sollte die Pumpe vor dem Einbau in horizontaler Lage entlüftet und befüllt werden.

## Projektierungshinweise

- ▶ Die Axialkolben-Verstellpumpe A10VO ist für den Einsatz im offenen Kreislauf vorgesehen.
- ▶ Die Projektierung, Montage und Inbetriebnahme der Axialkolbeneinheit setzen den Einsatz von geschulten Fachkräften voraus.
- ▶ Lesen Sie vor dem Einsatz der Axialkolbeneinheit die zugehörige Betriebsanleitung gründlich und vollständig. Fordern Sie diese gegebenenfalls bei Bosch Rexroth an.
- ▶ Vor Festlegung Ihrer Konstruktion bitte verbindliche Einbauzeichnung anfordern.
- ▶ Die angegebenen Daten und Hinweise sind einzuhalten.
- ▶ Abhängig vom Betriebszustand der Axialkolbeneinheit (Betriebsdruck, Flüssigkeitstemperatur) können sich Verschiebungen der Kennlinie ergeben.
- ▶ Verschiebungen der Kennlinie können sich auch durch die Ditherfrequenz bzw. Ansteuerelektronik ergeben.
- ▶ Konservierung: Standardmäßig werden unsere Axialkolbeneinheiten mit einem Konservierungsschutz für maximal 12 Monate ausgeliefert. Wird ein längerer Konservierungsschutz benötigt (maximal 24 Monate) ist dies bei der Bestellung im Klartext anzugeben. Die Konservierungszeiten gelten unter optimalen Lagerbedingungen, welche dem Datenblatt 90312 oder der Betriebsanleitung zu entnehmen sind.
- ▶ Das Produkt ist nicht in allen Ausführungsvarianten für den Einsatz in einer Sicherheitsfunktion gemäß ISO 13849 freigegeben. Wenn Sie Zuverlässigkeitskennwerte (z. B.  $MTTF_d$ ) zur funktionalen Sicherheit benötigen, wenden Sie sich an den zuständigen Ansprechpartner bei Bosch Rexroth.
- ▶ Beim Einsatz von Elektromagneten können sich in Abhängigkeit von der verwendeten Ansteuerung elektromagnetische Einflüsse ergeben. Die Bestromung von Elektromagneten mit Gleichstrom (DC) erzeugt weder elektromagnetische Störungen (EMI), noch wird der Elektromagnet durch EMI beeinflusst. Eine eventuelle elektromagnetische Beeinflussung (EMI) besteht, wenn der Magnet mit moduliertem Gleichstrom (z. B. PWM-Signal) bestromt wird. Vom Maschinenhersteller sollten entsprechende Prüfungen und Maßnahmen vorgenommen werden um sicherzustellen, dass andere Komponenten oder Bediener (z. B. mit Herzschrittmacher) nicht durch das Potenzial beeinflusst werden.
- ▶ Die Druckregelung (hydraulisch oder elektronisch) ist keine ausreichende Absicherung gegen Drucküberlastung. Deshalb ist im Hydrauliksystem ein Druckbegrenzungsventil vorzusehen. Beachten Sie hierbei die technischen Grenzen des Druckbegrenzungsventils.
- ▶ Bitte beachten Sie, dass ein Hydrauliksystem ein Schwingsystem ist. Das kann z. B. dazu führen, dass bei Betrieb mit konstanter Drehzahl über einen längeren Zeitraum die Eigenfrequenz innerhalb des Hydrauliksystems angeregt wird. Die Anregerfrequenz der Pumpe liegt bei der 9-fachen Drehzahlfrequenz. Dies kann beispielsweise durch geeignete Auslegung der Hydraulikleitungen verhindert werden.
- ▶ Beachten Sie die Hinweise in der Betriebsanleitung zu den Anziehdrehmomenten von Anschlussgewinden und anderen Schraubverbindungen.
- ▶ Die Anschlüsse und Befestigungsgewinde sind für die zulässigen Drücke  $p_{max}$  der jeweiligen Anschlüsse ausgelegt, siehe Anlusstabellen. Der Maschinen- bzw. Anlagenhersteller muss dafür sorgen, dass die Verbindungselemente und Leitungen den vorgesehenen Einsatzbedingungen (Druck, Volumenstrom, Druckflüssigkeit, Temperatur) mit den notwendigen Sicherheitsfaktoren entsprechen.
- ▶ Die Arbeits- und Funktionsanschlüsse sind nur für den Anbau von hydraulischen Leitungen vorgesehen.

## Sicherheitshinweise

- ▶ Während und kurz nach dem Betrieb besteht an der Axialkolbeneinheit und besonders an den Magneten Verbrennungsgefahr. Geeignete Sicherheitsmaßnahmen vorsehen (z. B. Schutzkleidung tragen).
- ▶ Bewegliche Teile in Steuer- und Regeleinrichtungen (z. B. Ventilkolben) können unter bestimmten Umständen durch Verschmutzungen (z. B. unreine Druckflüssigkeit, Abrieb oder Restschmutz aus Bauteilen) in nicht definierter Stellung blockieren. Dadurch folgt der Druckflüssigkeitsstrom bzw. der Momentenaufbau der Axialkolbeneinheit nicht mehr den Vorgaben des Bedieners. Selbst der Einsatz von verschiedenen Filterelementen (externe oder interne Zulauffilterung) führt nicht zum Fehlerausschluss, sondern lediglich zur Risikominimierung.

Der Maschinen-/Anlagenhersteller muss prüfen, ob für die jeweilige Anwendung Abhilfemaßnahmen an der Maschine notwendig sind, um den angetriebenen Verbraucher in eine sichere Lage zu bringen (z. B. sicherer Stopp) und ggf. deren sachgerechte Umsetzung sicherstellen.

### **Bosch Rexroth AG**

An den Kelterwiesen 14  
72160 Horb a.N.  
Germany  
Tel. +49 7451 92-0  
sales.mobile.horb@boschrexroth.de  
www.boschrexroth.com

### **Bosch Rexroth Corporation**

8 Southchase Court  
Fountain Inn, SC 29644-9018  
USA  
Telephone (864) 967-2777  
Facsimile (864) 967-8900  
www.boschrexroth-us.com

### **Bosch Rexroth Corporation**

2315 City Line Road  
Bethlehem, PA 18017-2131,  
USA  
Telephone (610) 694-8300  
Facsimile (610) 694-8467  
www.boschrexroth-us.com

© Bosch Rexroth AG 1983. Alle Rechte vorbehalten, auch bzgl. jeder Verfügung, Verwertung, Reproduktion, Bearbeitung, Weitergabe sowie für den Fall von Schutzrechtsanmeldungen. Die angegebenen Daten dienen allein der Produktbeschreibung. Aufgrund stetiger Weiterentwicklung unserer Produkte kann eine Aussage über eine bestimmte Beschaffenheit oder eine Eignung für einen bestimmten Einsatzzweck aus unseren Angaben nicht abgeleitet werden. Die Angaben entbinden den Verwender nicht von eigenen Beurteilungen und Prüfungen. Es ist zu beachten, dass unsere Produkte einem natürlichen Verschleiß- und Alterungsprozess unterliegen.